

ЭВ-13 Тумба с ящиками

Фурнитура			Спецификация			
№	наименование	кол-во	№	наименование	размер	кол-во
K50	Конфирмат 6,3x50	32	1	бок наруж	154x354	2
ЭК	Эксцентрик	24	2	бок наруж	222x354	2
ШЭ5	Шток	24	3	бок внутр	154x364	2
ШК 35	Шкант 35 мм	18	4	бок внутр	222x364	2
ШК50	Шкант 50 мм	10	5	задняя стенка	532x154	1
3,5x16	Саморез 3,5x16	16	6	задняя стенка	532x222	1
3,5x20	Саморез 3,5x20	8	7	бок ящика	350x100	2
3,5x30	Саморез 3,5x30	10	7	бок ящика	350x160	2
ГВ	Гвоздь 2x20	30	8	стенка ящика	387x100	1
ЗС	Заглушка смкщ	10	8	стенка ящика	387x160	1
ЗПЭ	Заглушка пвх на эксцентрик	8	9	фасад ящика	149x441	1
НВР	Ножка врезная регулируемая	4	9	фасад ящика	216x441	1
P160	Ручка 160 мм	2	10	планка	446x70	4
ВПР	Винт потай для ручек 4x20	4	11	крышка,полка,дно	568x420	3
НШ35	Направляющие п/в 350мм	2	12	дно ящ	417x357	2
ОЧ35	Направляющие п/в 350мм(ответная часть)	2				
ЕВ11	Евровинт потай 6,3x11	16				

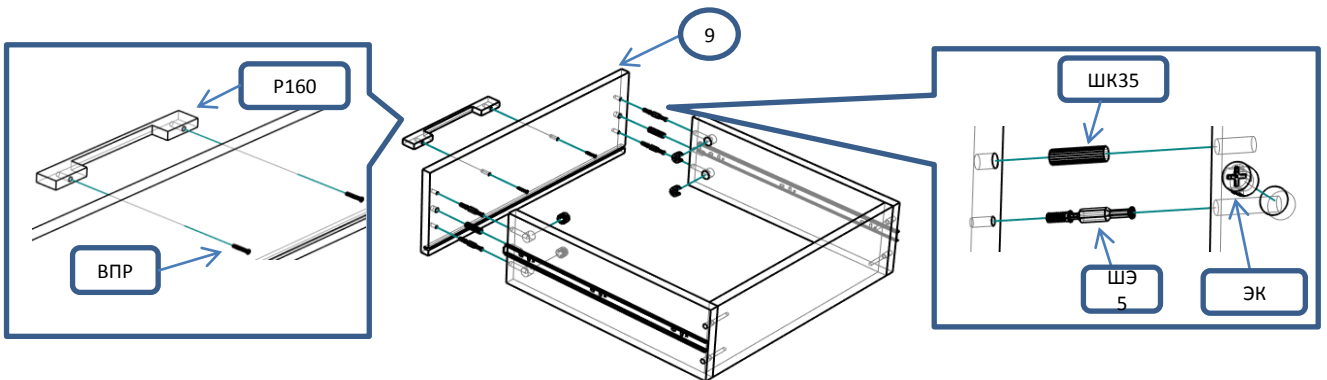

Сборка ящиков

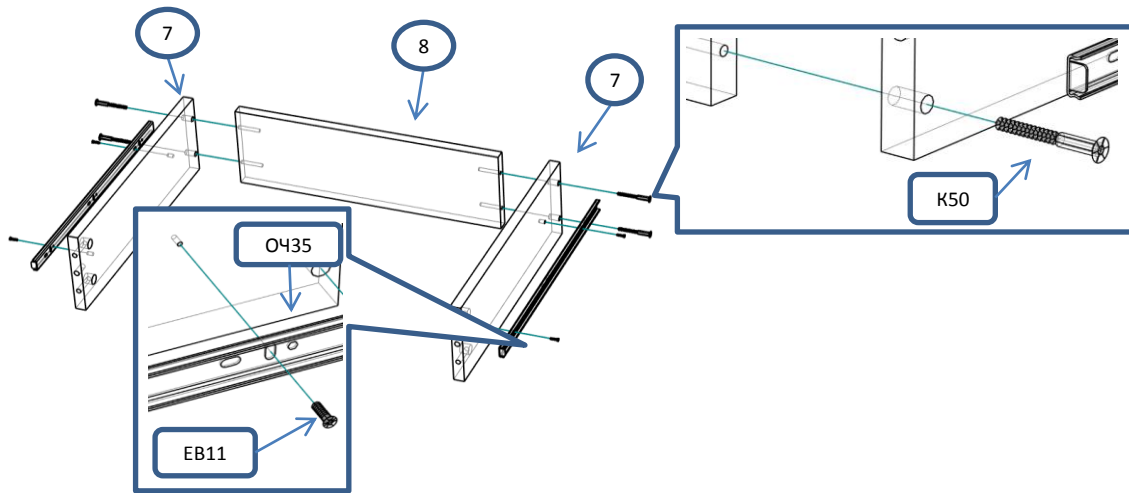

! С помощью рулетки выровнять диагонали ящика и закрепить дно

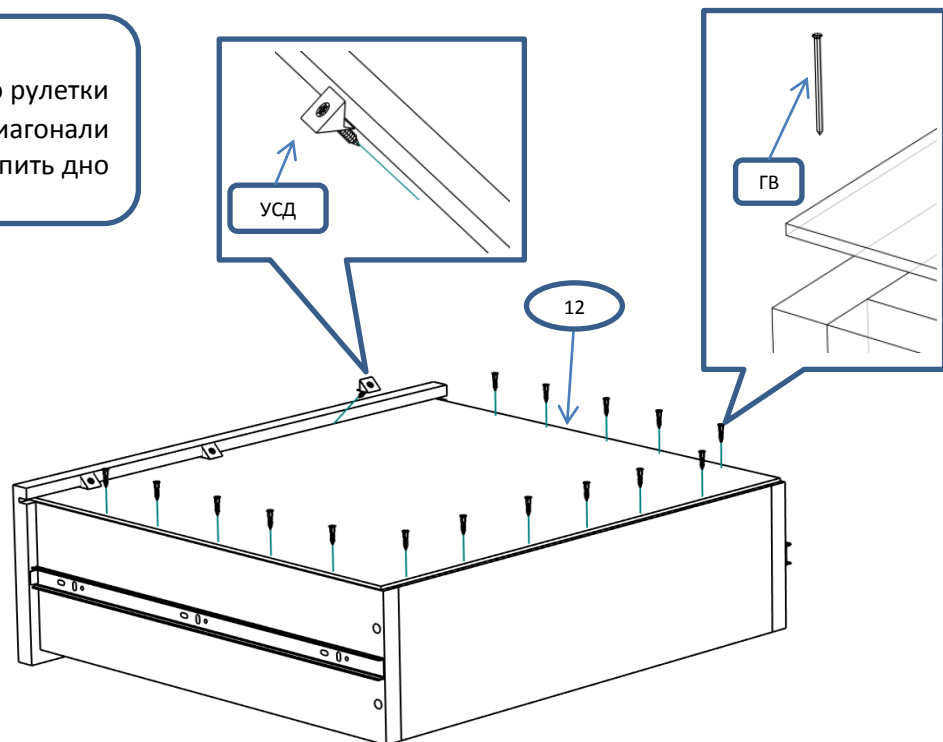

Шар 1

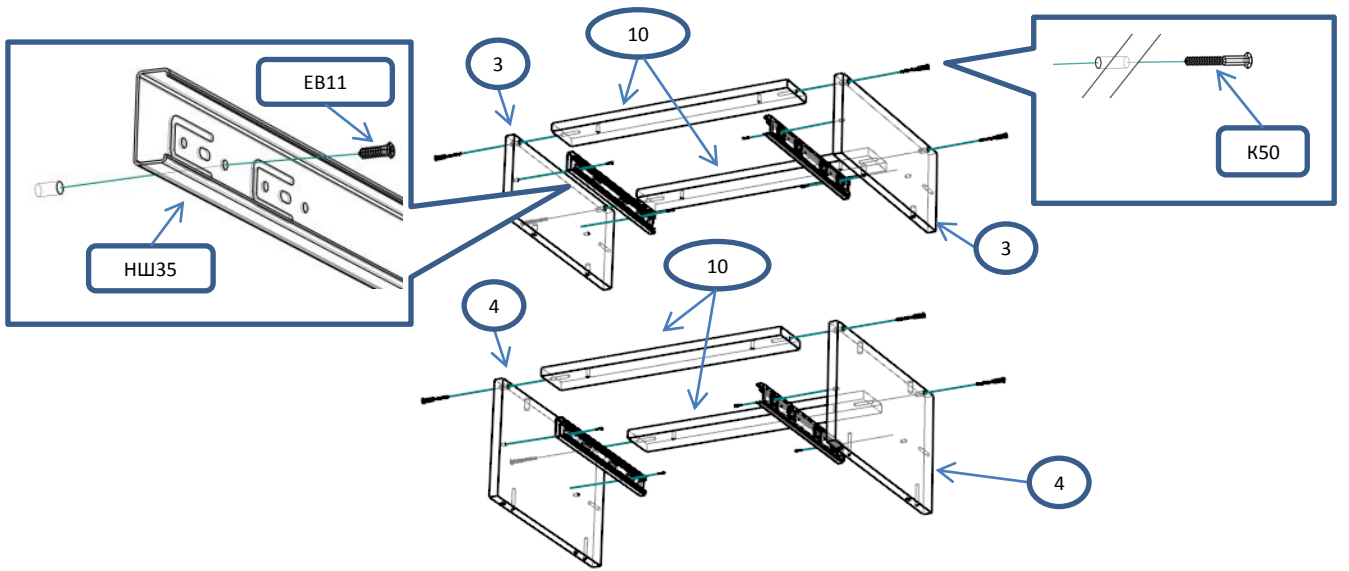

Шар 2

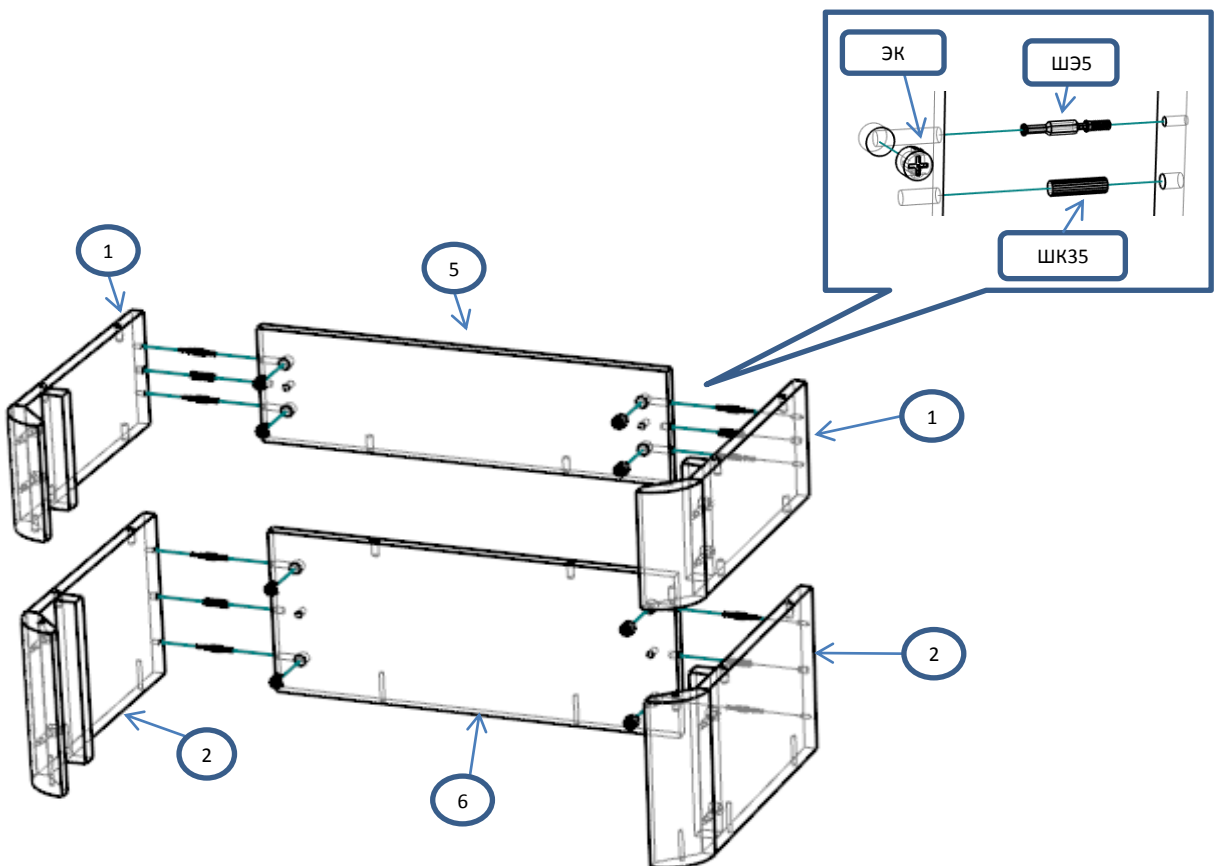

Шаг 3

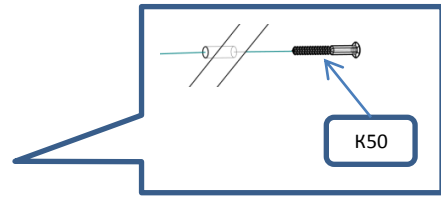
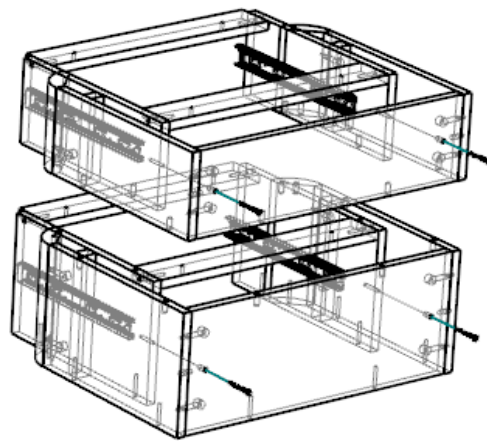

Шаг 4

