

ЭВ-18 Тумба с ящиками 1800х500х465

Фурнитура			Спецификация			
Обозн	наименование	кол-во	№	наименование	размер	кол-во
К50	Конфирмат 6,3х50	52	1	бок	434х438	2
ЭК	Эксцентрик	24	2	бок	434х462	2
ШЭ5	Шток	24	3	перег	418х478	2
ШК	Шкант	30	4	царга	551х100	2
3,5х16	Саморез 3,5х16	60	5	царга	542х100	1
3,5х20	Саморез 3,5х20	10	6	планка	1676х100	2
3,5х30	Саморез 3,5х30	10	7	бок ящ	450х150	6
ГВ	Гвоздь 2х20	170	8	ст ящ	492х150	2
ЗПЭ	Заглушка пвх на эксцентрик	24	8	ст ящ	483х150	1
НВР	Ножка врезная регулируемая	8	7	бок ящ	450х190	6
Р160	Ручка 160 мм	6	8	ст ящ	492х190	2
ВПР	Винт потай для ручек 4х20	12	8	ст ящ	483х190	1
НШ45	Направляющие п/в 450мм	6	9	фас ящ	226х551	3
ОЧ45	Направляющие п/в 450мм (ответная часть)	6	9	фас ящ	190х551	3
ЕВ11	Евровинт потай 6,3х11	48	10	крыша,дно	1796х498	2
УСД	Уголок с саморезом для ДВП	18	11	планка	432х26	2
			12	дно ящ	523х457	4
			12	дно ящ	513х457	2
			13	полик	1781х433	1
			14	профиль	434	2

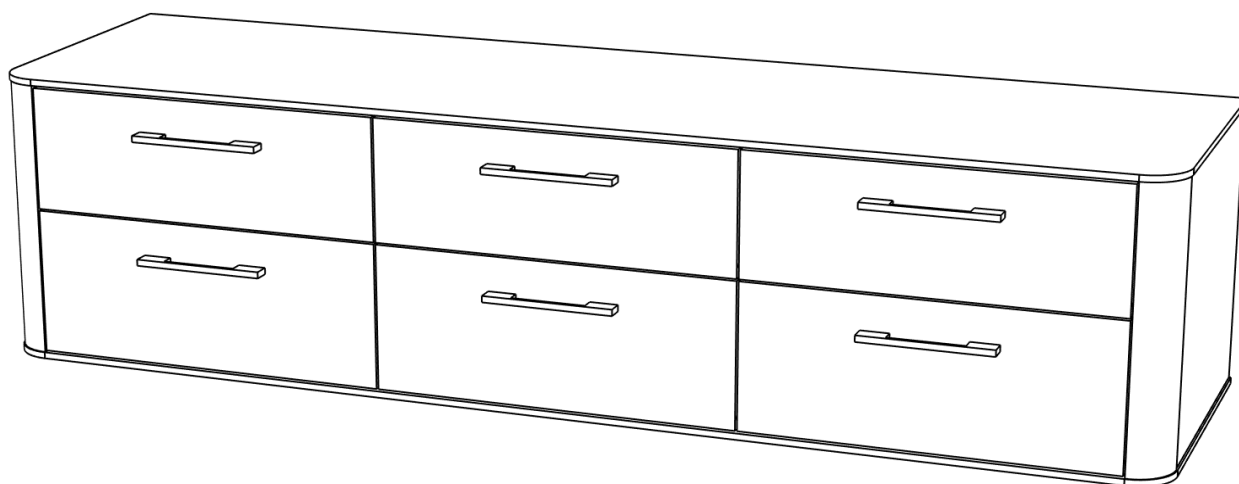

Сборка ящиков

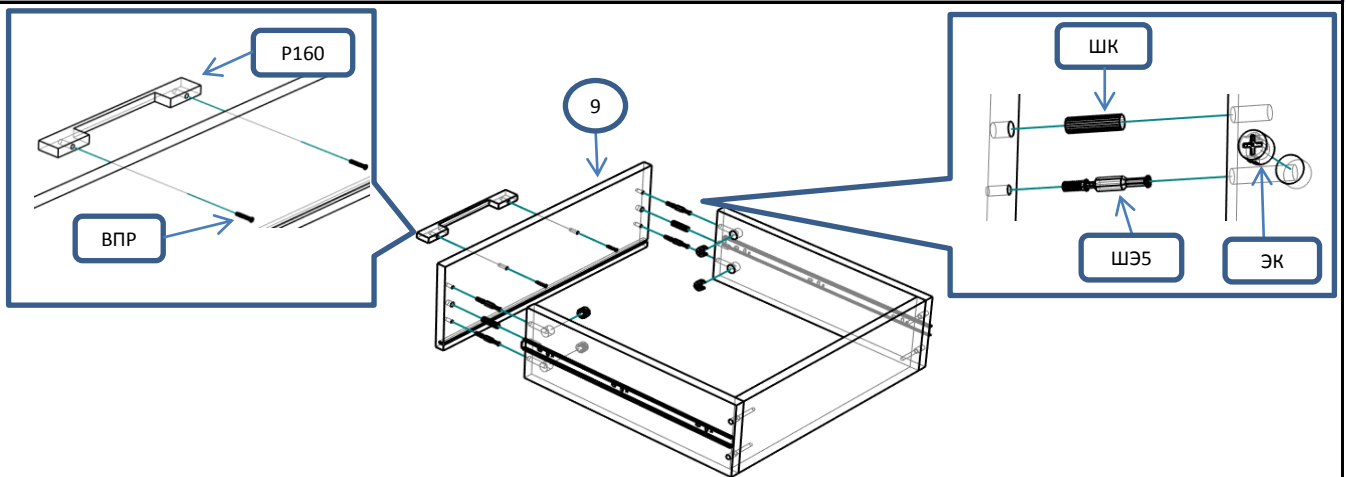
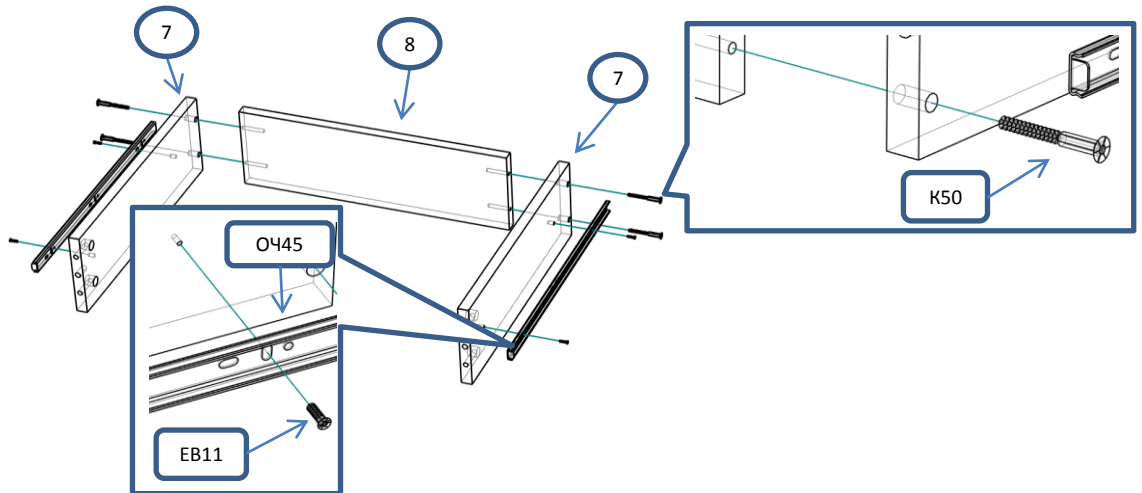

! С помощью рулетки
выровнять диагонали
ящика и закрепить дно

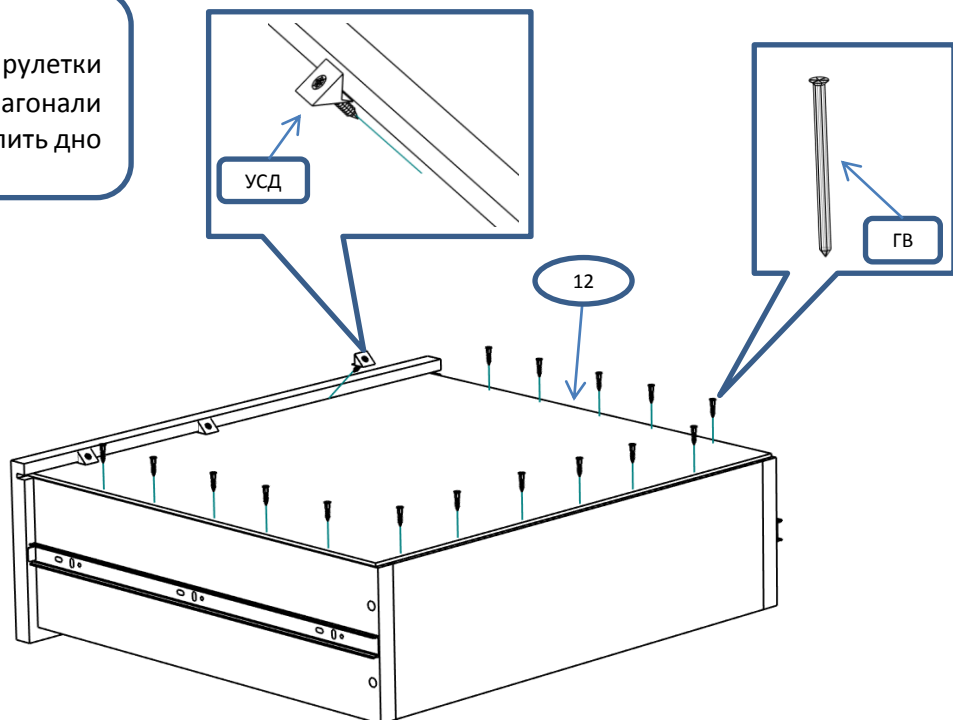

Шаг 1

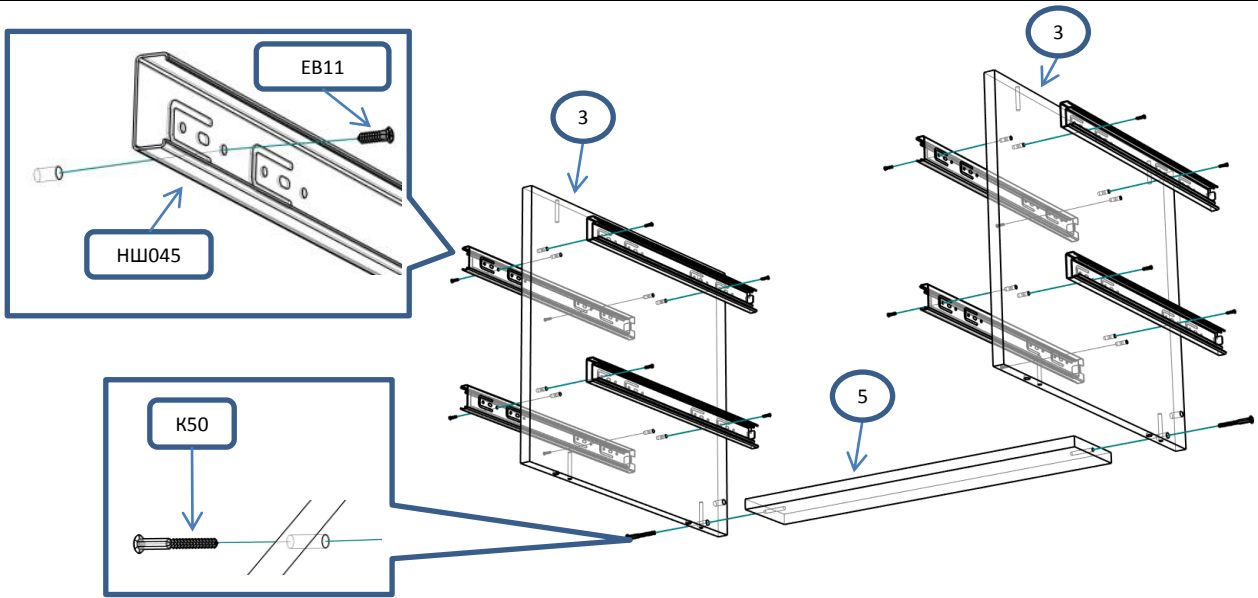

Шаг 2

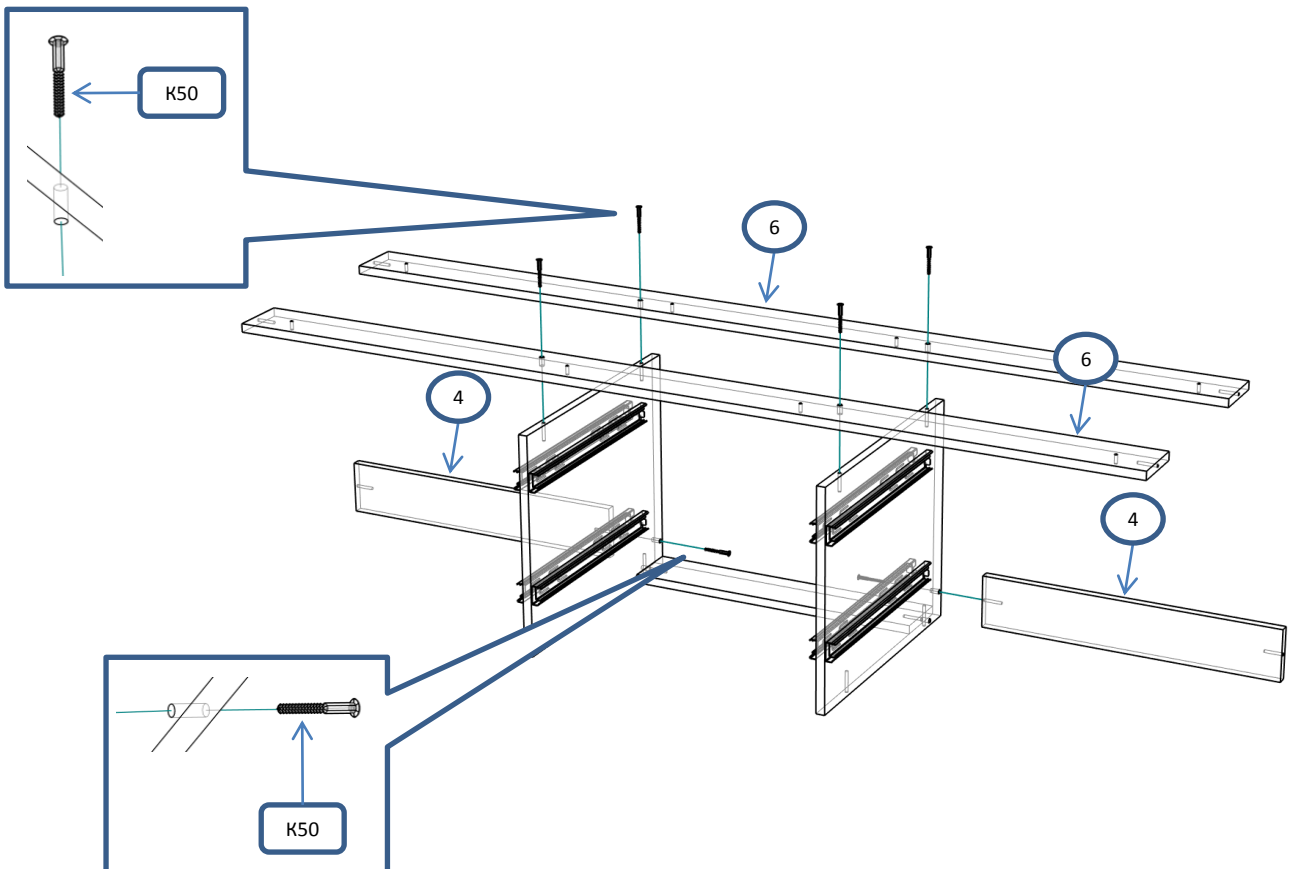

Шаг 3

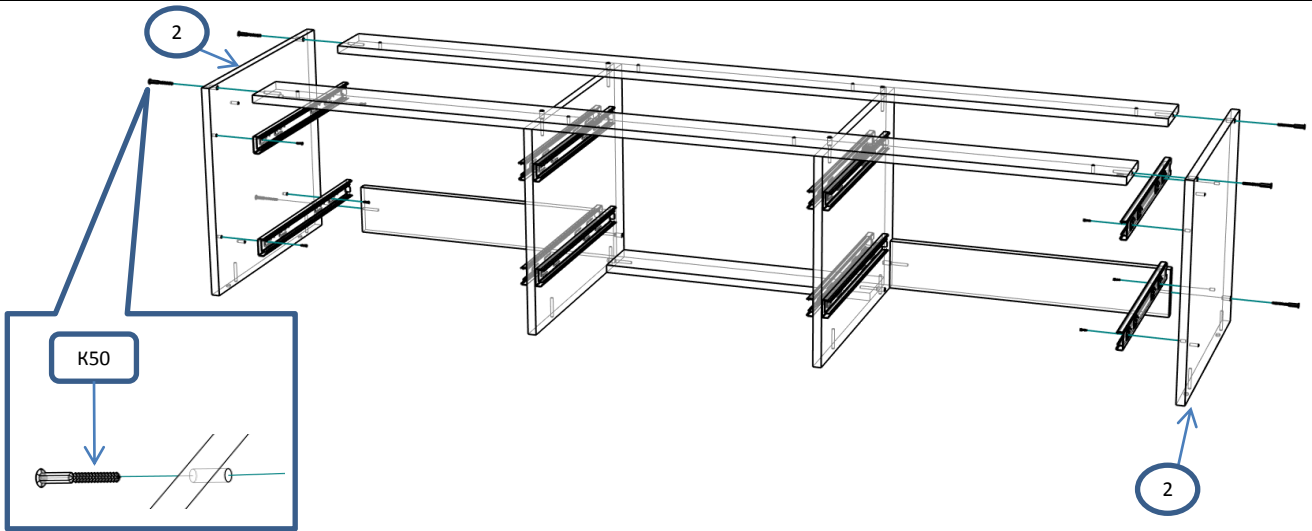

Шаг 4

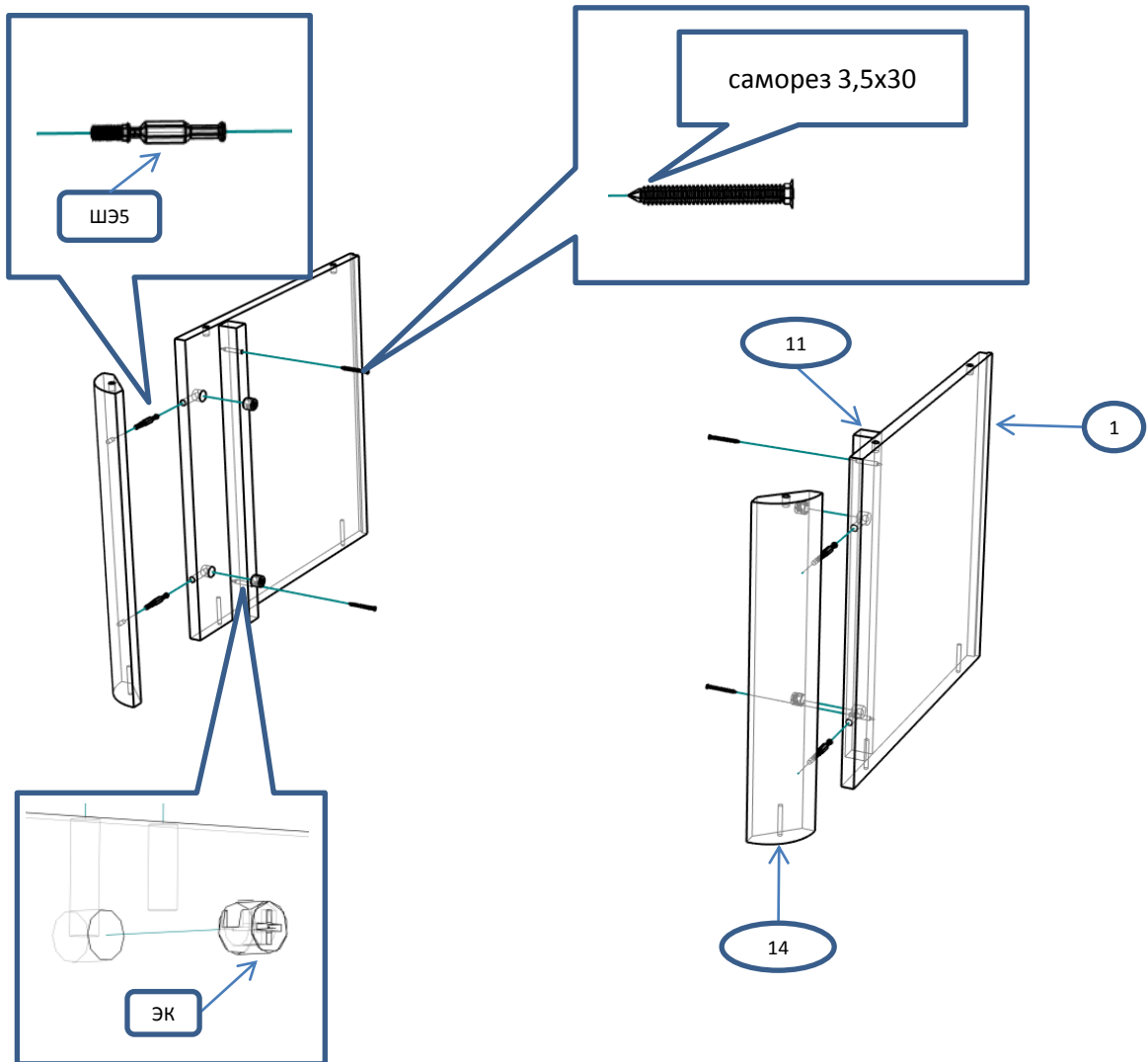

Шаг 5

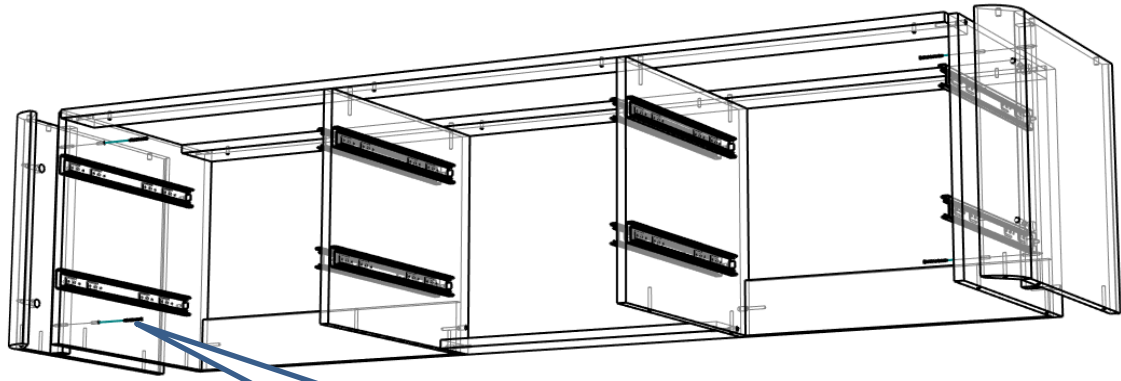

саморез 3,5x30



Шаг 6

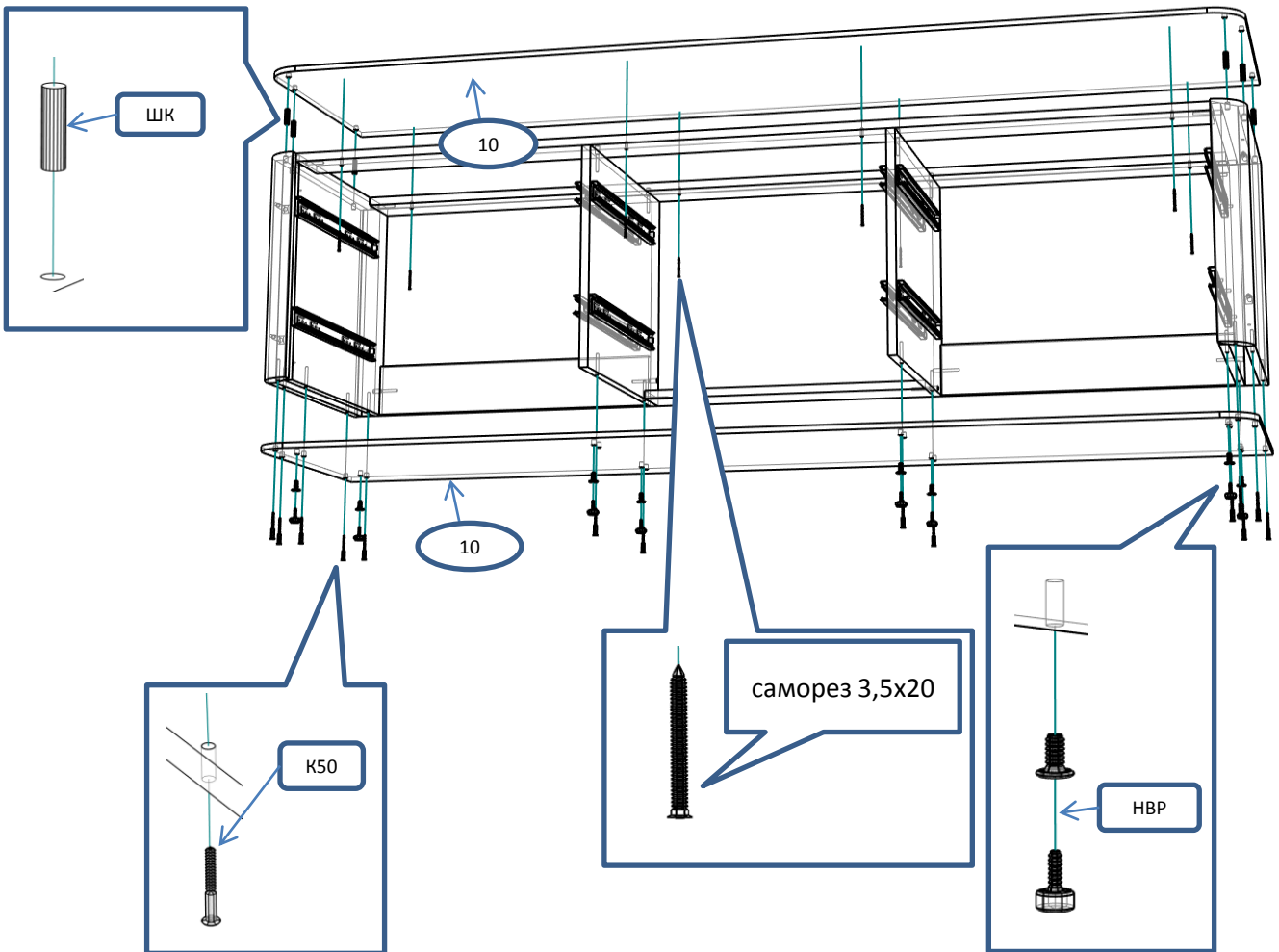

ШК

10

10

K50

саморез 3,5x20

HBP

Шаг 7

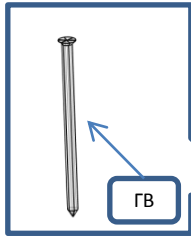

13

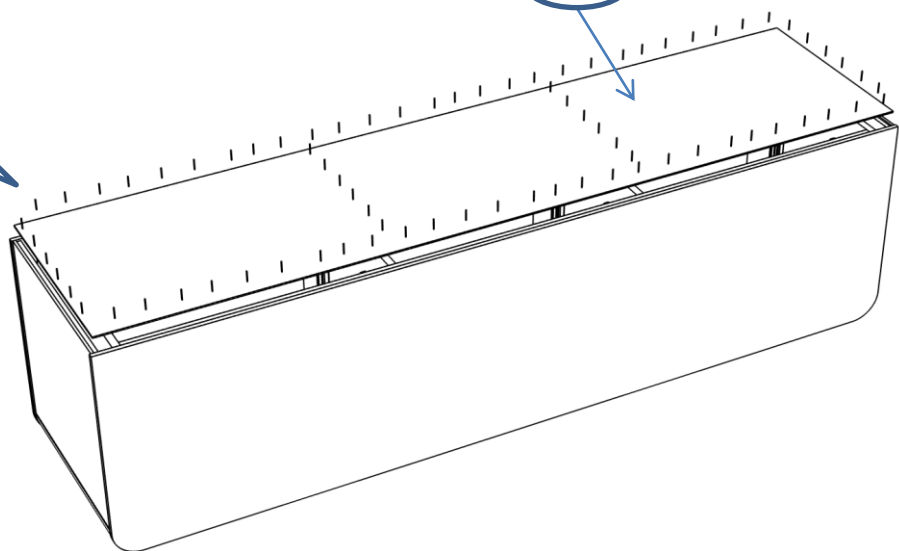

! С помощью рулетки
выровнять диагонали
тумбы и закрепить
полик

Шаг 8

