

Комод с 5 ящиками (ЭВ-26)

Фурнитура			Спецификация			
Обозн	наименование	кол-во	№	наименование	размер	кол-во
К50	Конфирмат 6,3x50	43	1	бок внешний(блок)	870x388	2
ЭК	Эксцентрик	20	2	бок внутренний	870x412	2
ШЭ5	Шток	20	3	перегородка	114x428	1
ШК	Шкант	24	4	полка	876x427	1
3,5x16	Саморез 3,5x16	50	5	царга верх	876x80	1
ГВ	Гвоздь 2x20	140	6	царга низ	876x80	1
ЗПЭ	Заглушка пвх на эксцентрик	20	7	бок ящика	400x90	4
НВР	Ножка врезная регулируемая	4	8	стенка ящика	371x90	2
Р160	Ручка 160 мм	8	7	бок ящика	400x160	2
ВПР	Винт потай для ручек 4x20	16	8	стенка ящика	817x160	1
НШ40	Направляющие п/в 400мм	5	7	бок ящика	400x200	2
ОЧ40	Направляющие п/в 400мм (ответная часть)	5	8	стенка ящика	817x200	1
			7	бок ящика	400x230	2
ЕВ11	Евровинт потай 6,3x11	40	8	стенка ящика	817x230	1
УСД	Уголок с саморезом для ДВП	23	9	фасад ящика	134x434	2
3,5x20	Саморез 3,5x20	8	9	фасад ящика	200x871	1
			9	фасад ящика	240x871	1
			9	фасад ящика	280x871	1
			10	крыша,дно	1000x450	2
			11	дно ящика	402x407	2
			11	дно ящика	848x407	3
			12	полик	869x981	1

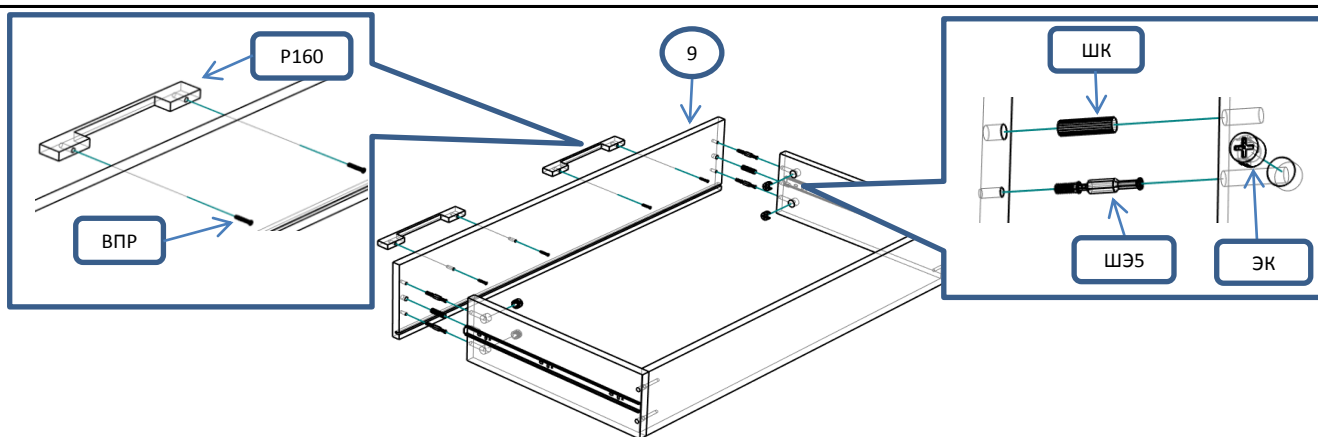

## Сборка ящиков

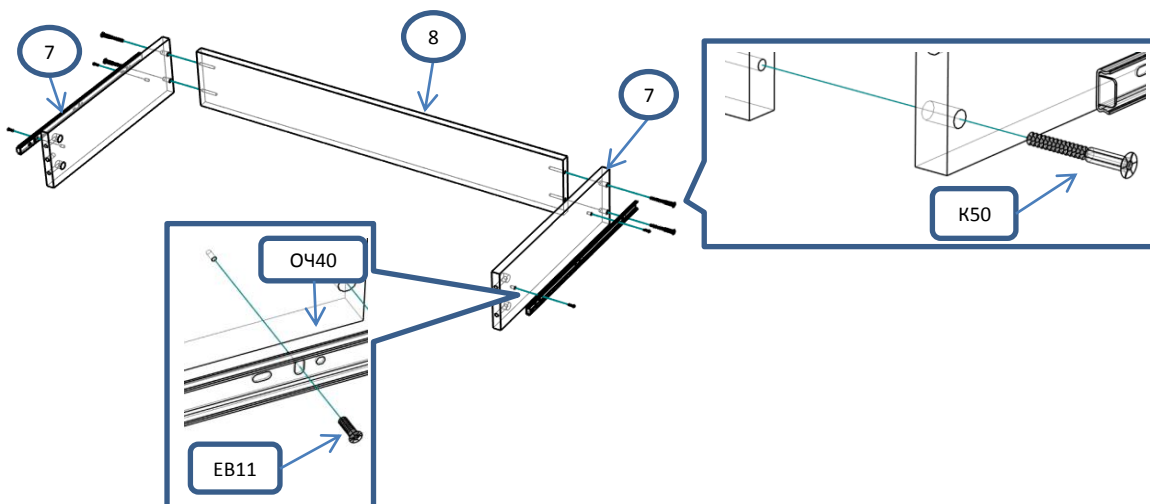

! С помощью рулетки  
выровнять диагонали  
ящика и закрепить дно

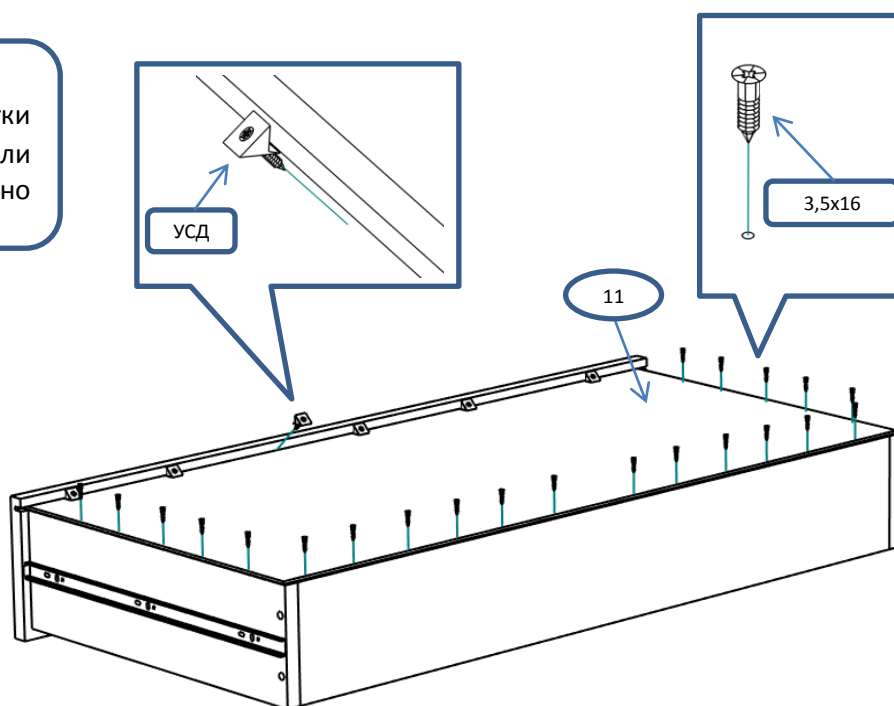

Шаг 1

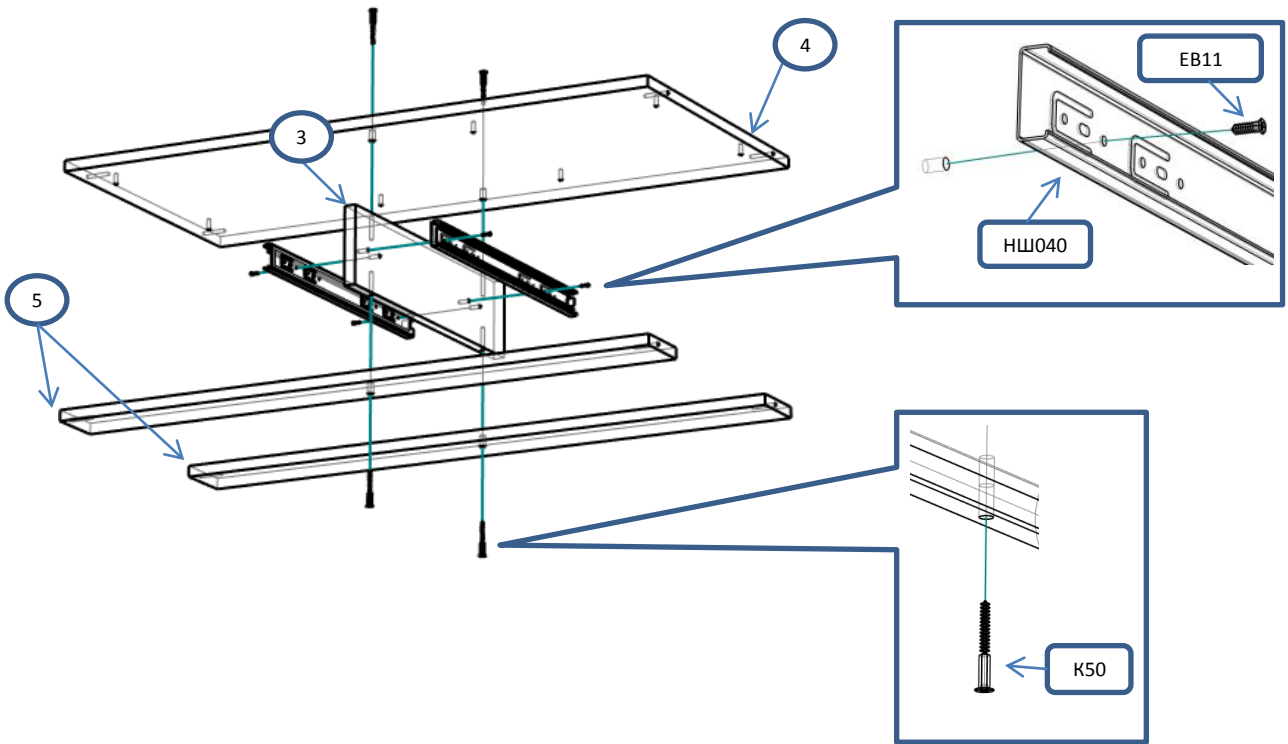

Шаг 2

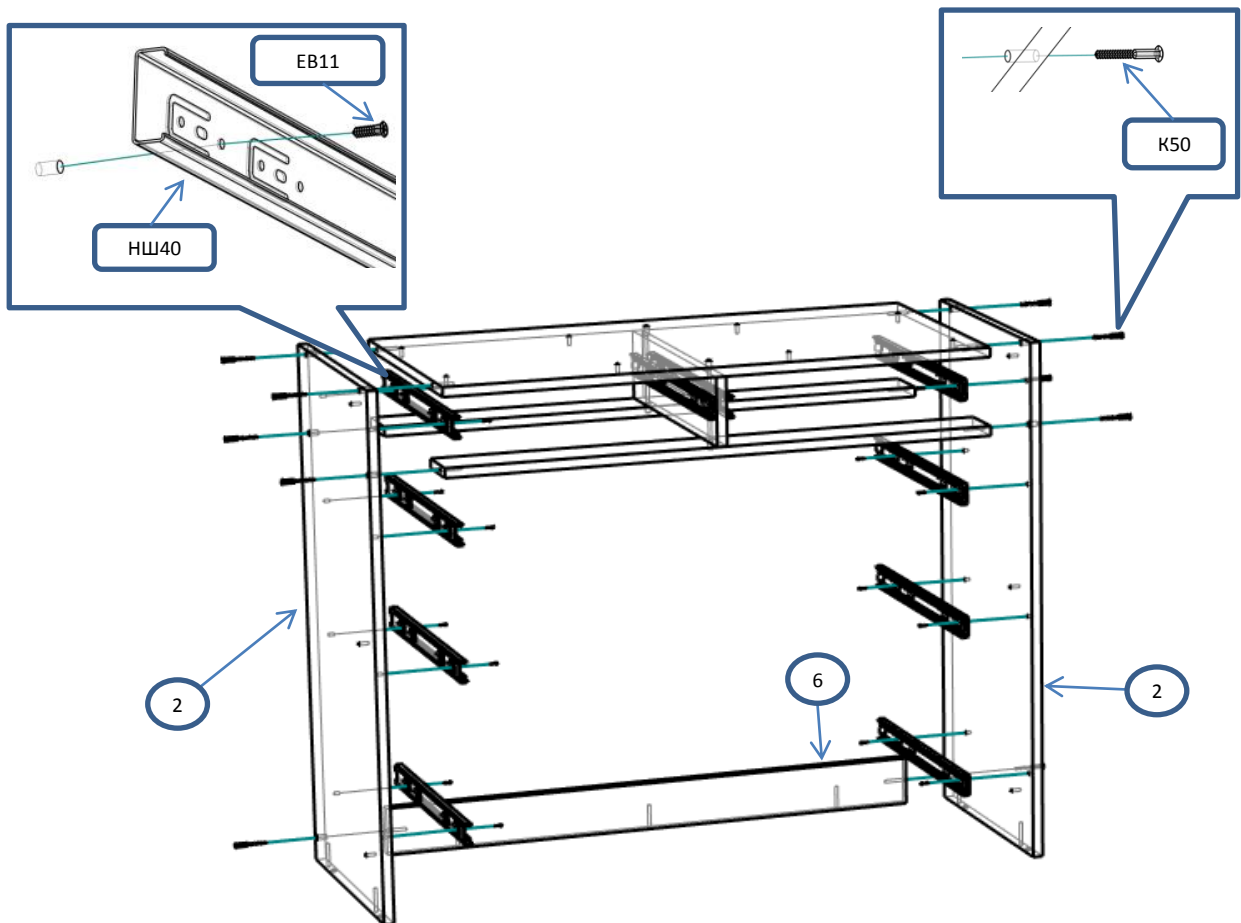

Шаг 3

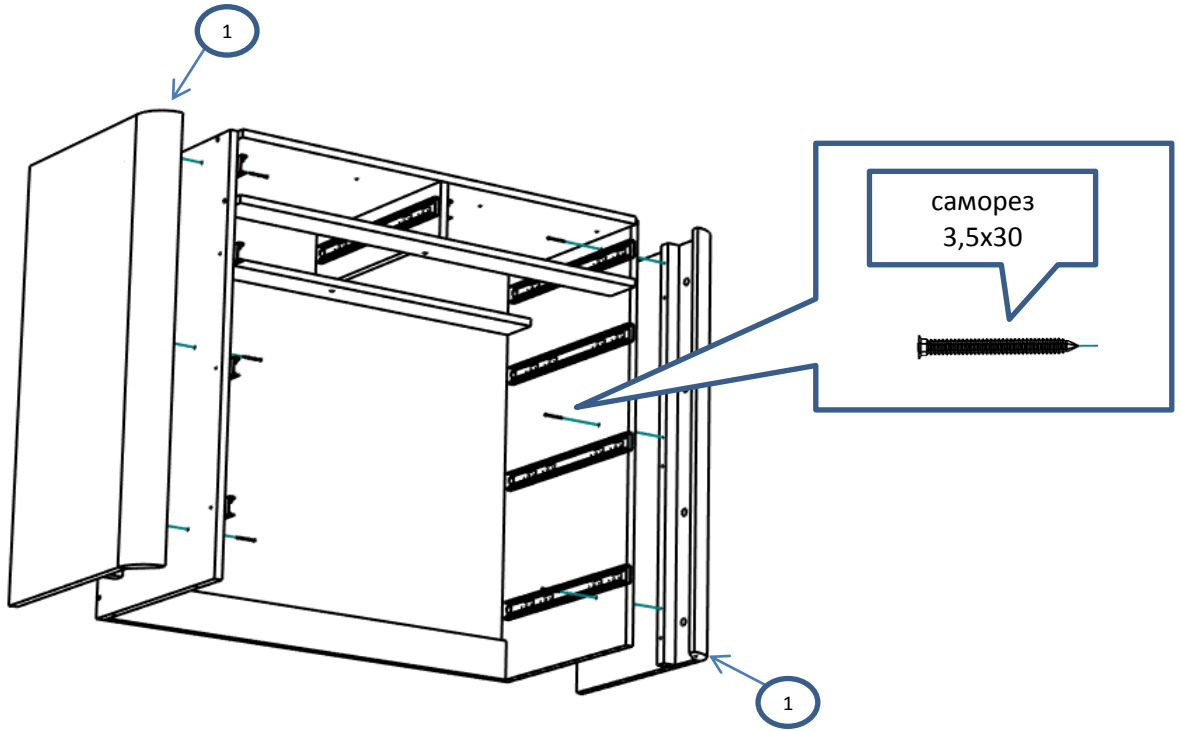

Шаг 4

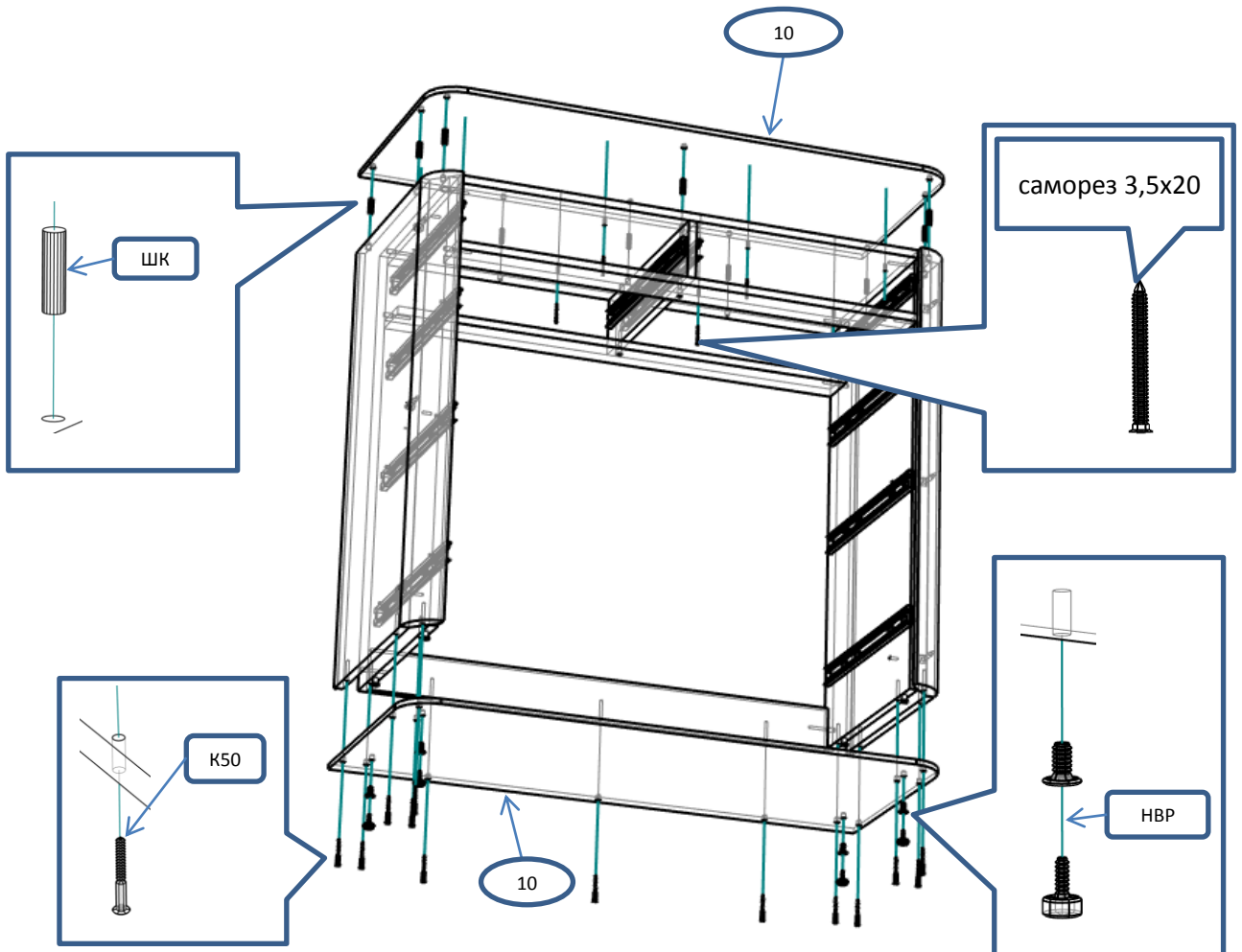

Шаг 5

! С помощью  
рулетки выровнять  
диагонали комода и  
закрепить полки

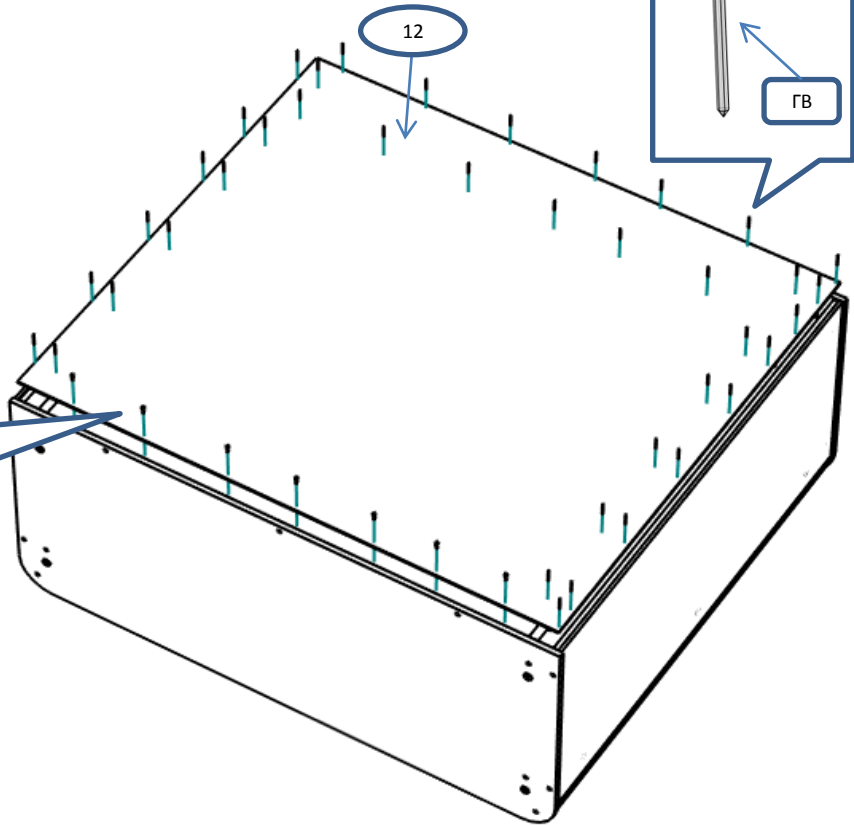
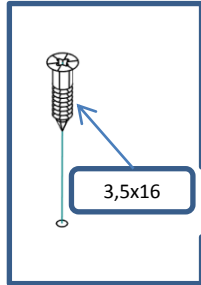

Шаг 6

