

Комод с 5 ящиками (ЭВ-25)

Фурнитура			Спецификация			
Обозн	наименование	кол-во	№	наименование	размер	кол-во
К50	Конфирмат 6,3x50	39	1	бок внешний(блок)	870x388	2
ЭК	Эксцентрик	20	2	бок внутренний	870x412	2
ШЭ5	Шток	20	3	царга	876x100	3
ШК	Шкант	22	4	бок ящ	400x130	10
3,5x16	Саморез 3,5x16	50	5	ст ящ	817x130	5
ГВ	Гвоздь 2x20	150	6	фас ящ	166x867	5
ЗПЭ	Заглушка пвх на эксцентрик	20	7	крыша,дно	996x448	2
НВР	Ножка врезная регулируемая	4	8	планка	868x26	2
Р160	Ручка 160 мм	10	7	дно ящ	848x407	5
ВПР	Винт потай для ручек 4x20	20	8	полик	869x981	1
НШ40	Направляющие п/в 400мм	5				
ОЧ40	Направляющие п/в 400мм (ответная часть)	5				
ЕВ11	Евровинт потай 6,3x11	40				
УСД	Уголок с саморезом для ДВП	25				
3,5x20	Саморез 3,5x20	3				
3,5x30	Саморез 3,5x30	12				

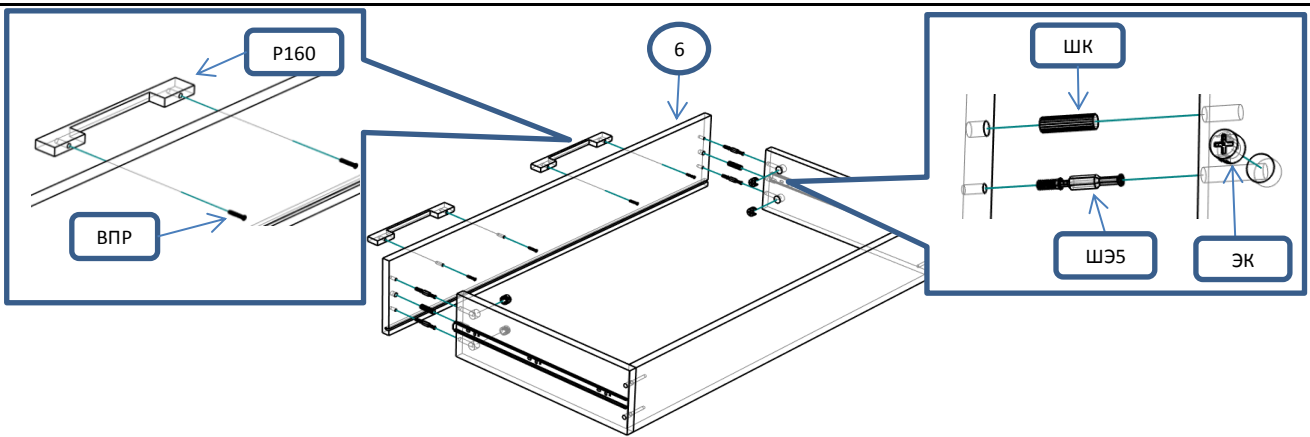

Сборка ящиков

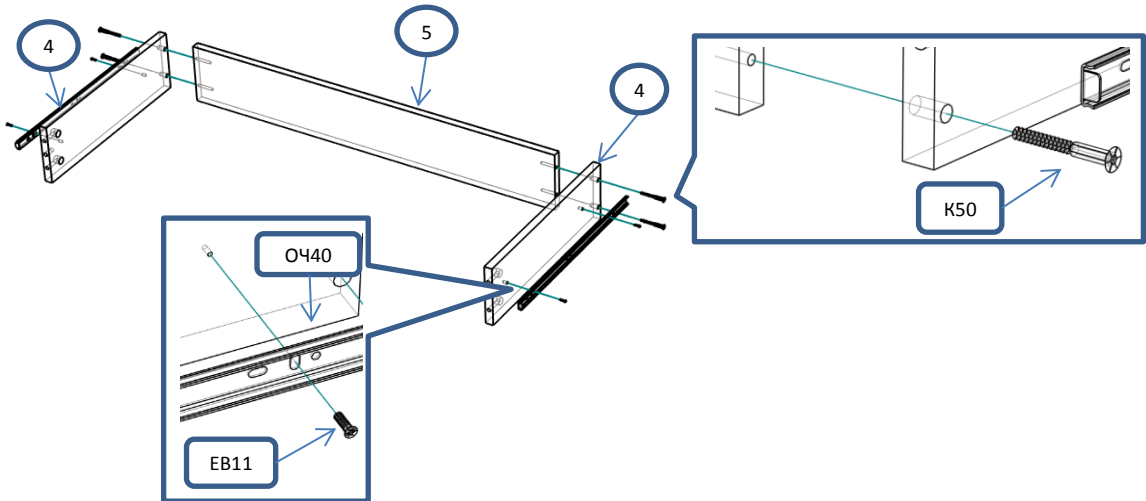

! С помощью рулетки
выровнять диагонали
ящика и закрепить
дно

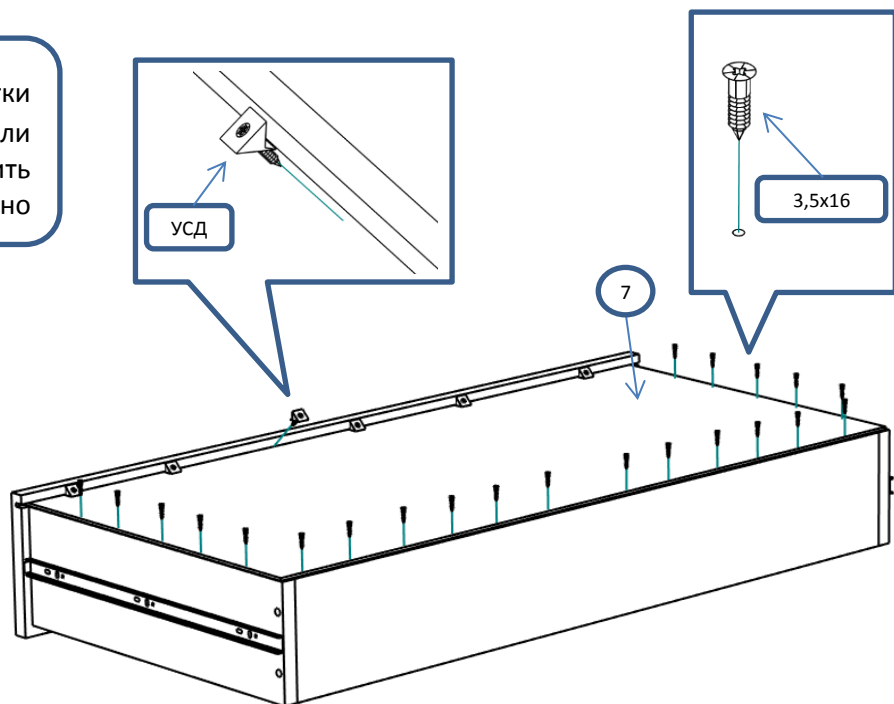

Шаг 1

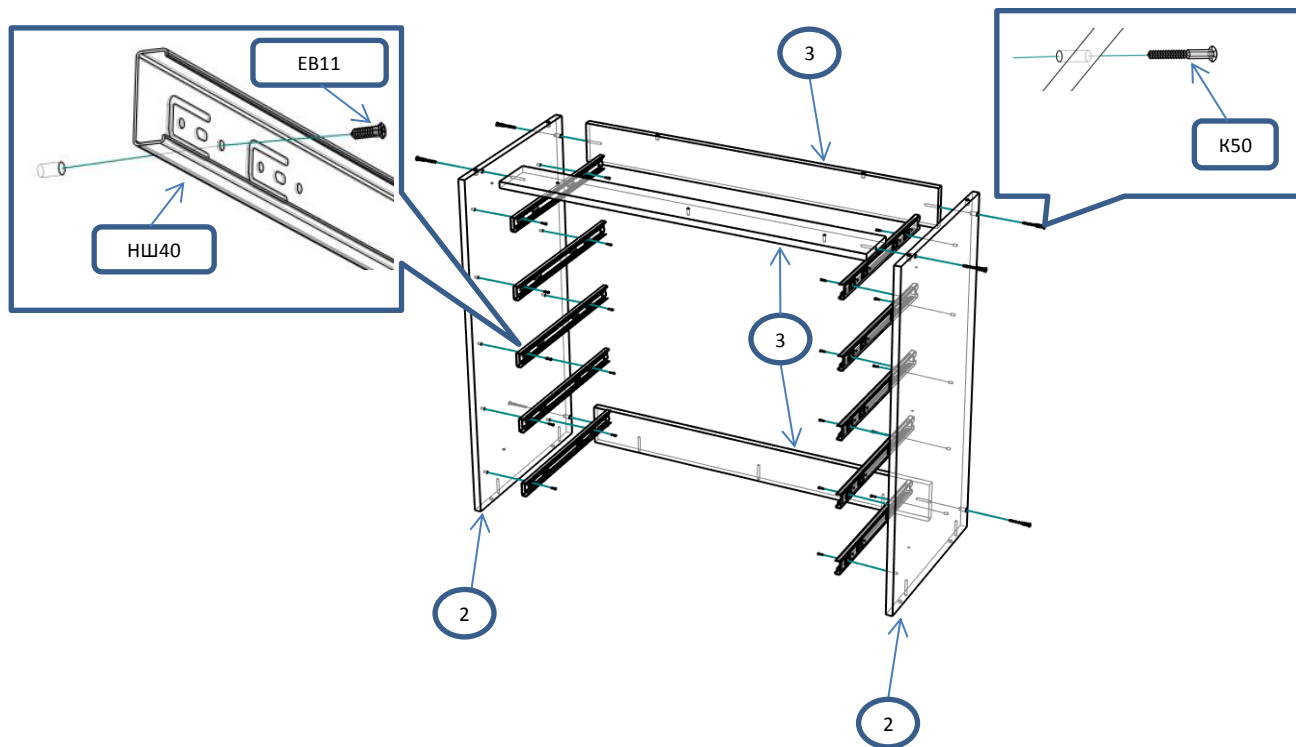

Шаг 2

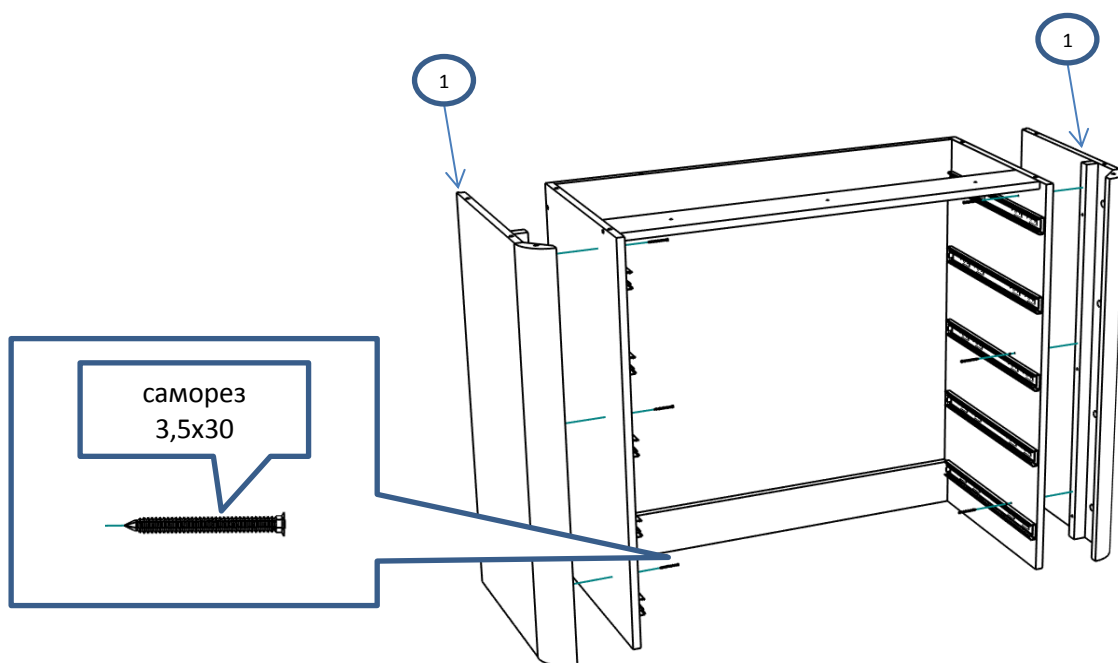

Шаг 3

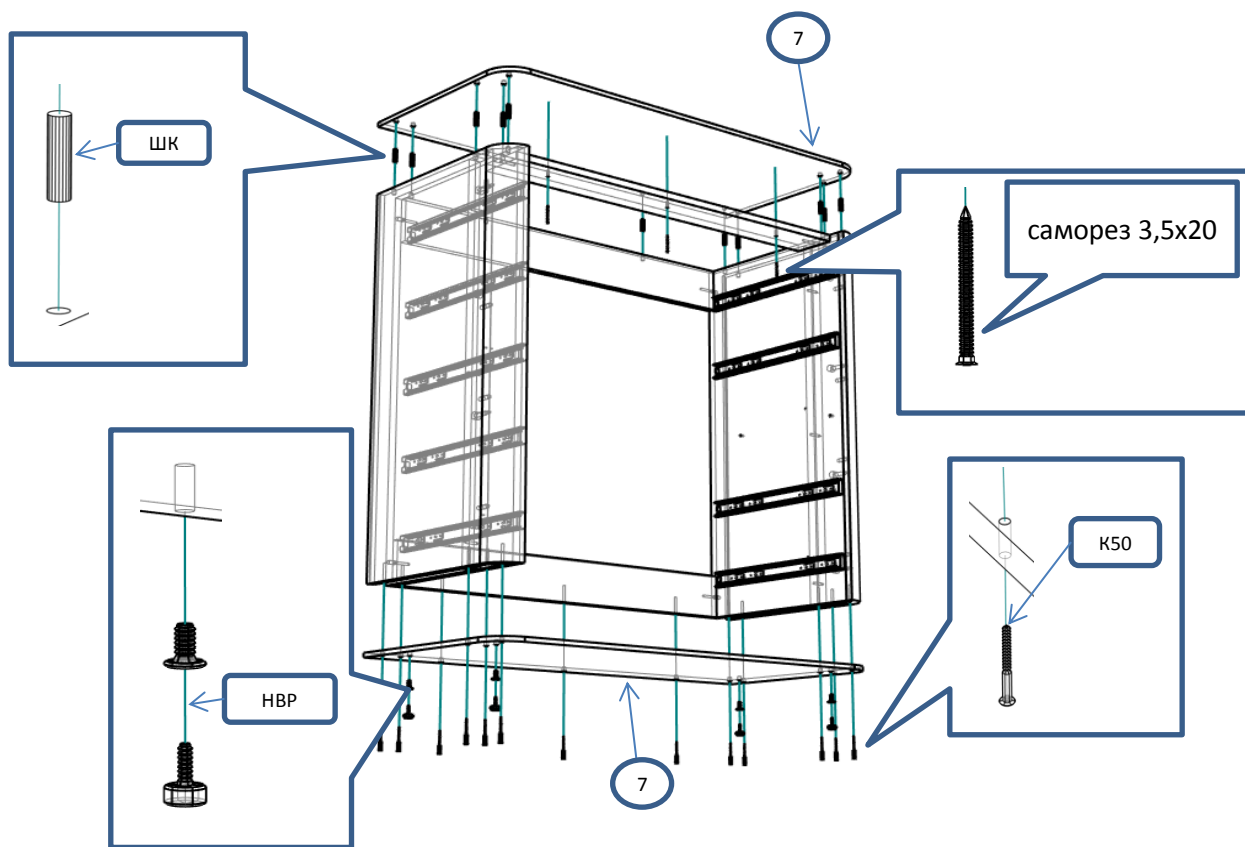

Шаг 4

