

Шкаф 3-створчатый В-6	Спецификация			
Общий вид	№	наименование	размер	кол-во
	1	дно	1350x368	1
	2	крыша	1350x368	1
	3	бок	2238x366	2
	4	перегородка	1894x346	1
	5	перегородка	328x346	2
	6	полка	1318x348	1
	7	полка	870x348	1
	8	полка	432x344	4
	9	дверь	332x655	2
	10	дверь	1898x436	3
	11	полик	1923x893	1
	12	полик	1923x455	1
	13	полик	350x1348	1
Фурнитура				
Обозн	наименование			кол-во
К70	Конфирмат 6,3x70			12
К50	Конфирмат 6,3x50			4
СМП	Стяжка межсекционная папа М4x15			2
СММ	Стяжка межсекционная мама М4x27			2
ЭК	Эксцентрик			12
ШЭ5	Шток			12
ПДС	Полкодержатель стягивающий			16
ВПС	Винт полкодержателя стяг. 6,3x13			16
ШК	Шкант			12
3,5x16	Саморез 3,5x16			110
ГВ	Гвоздь 2x20			120
ЗС	Заглушка самоклеящаяся			10
ЗПЭ	Заглушка пвх на эксцентрик			12
ЗП8	Заглушка пвх 8 мм			12
НВРШ	Ножка врезная регулируемая 8 мм со шлицом			8
ПВ	Петля вкладная			14
ППН	Петля полунакладная			5
УП	Установочная площадка петли			21
Р160	Ручка 160 мм			2
Р256	Ручка 256 мм			3
ВПр	Винт потай для ручек 4x20			10
ГЛ80	Газ лифт 80Н			2
СД	Скоба (стык двп)			20
ШБ	Штанга брючница 300 мм			2

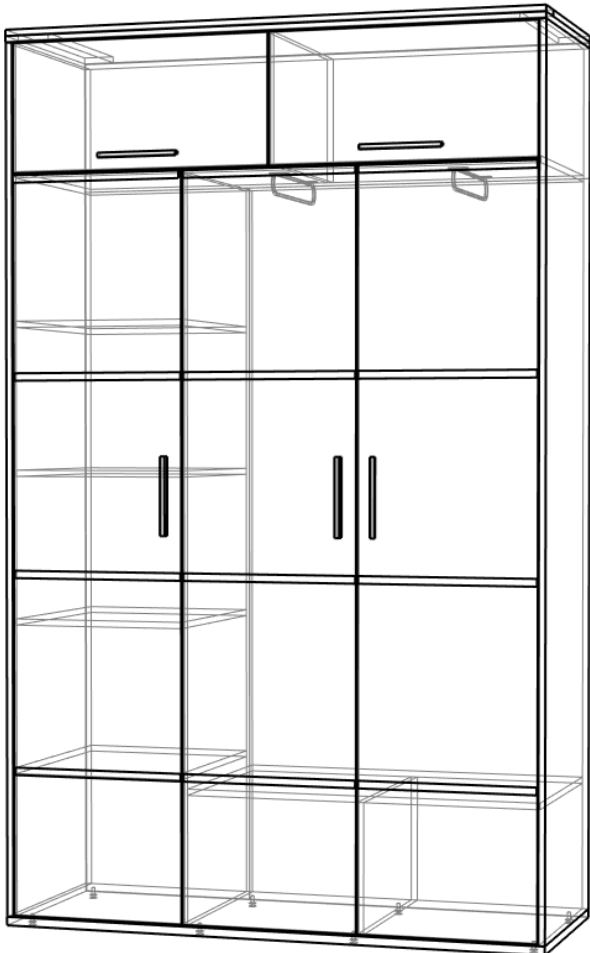

Шаг 1

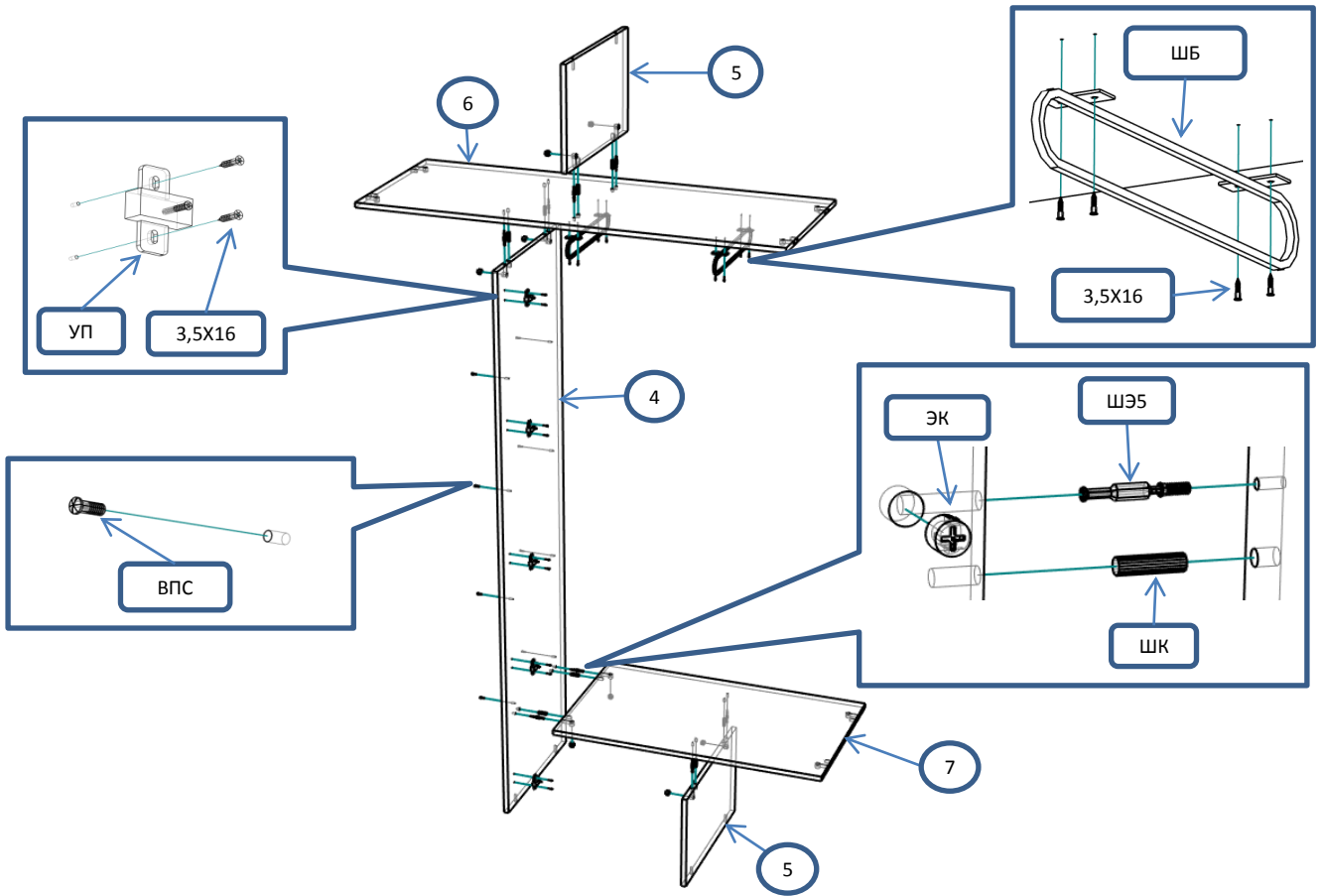

Шаг 2

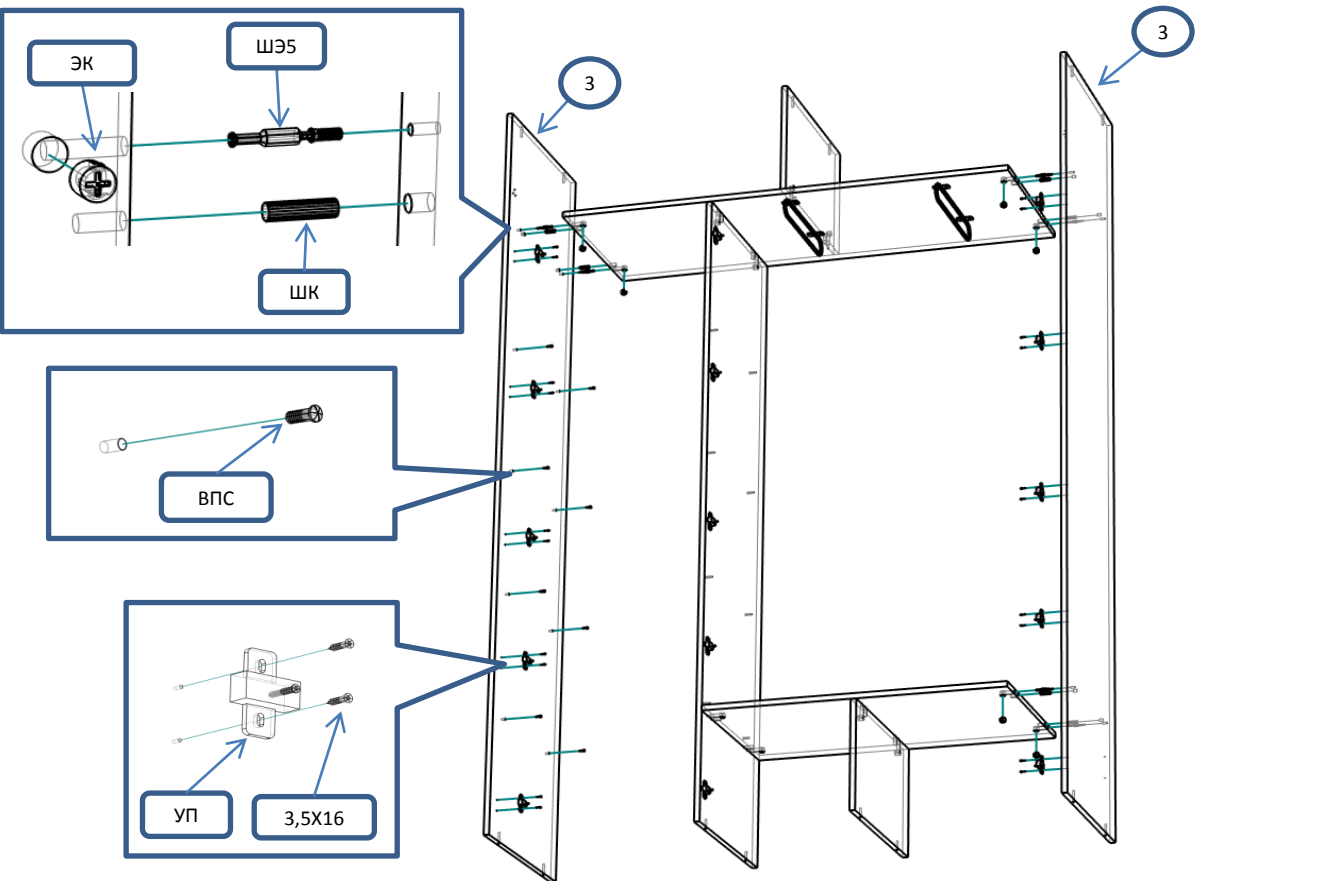

Шаг 3

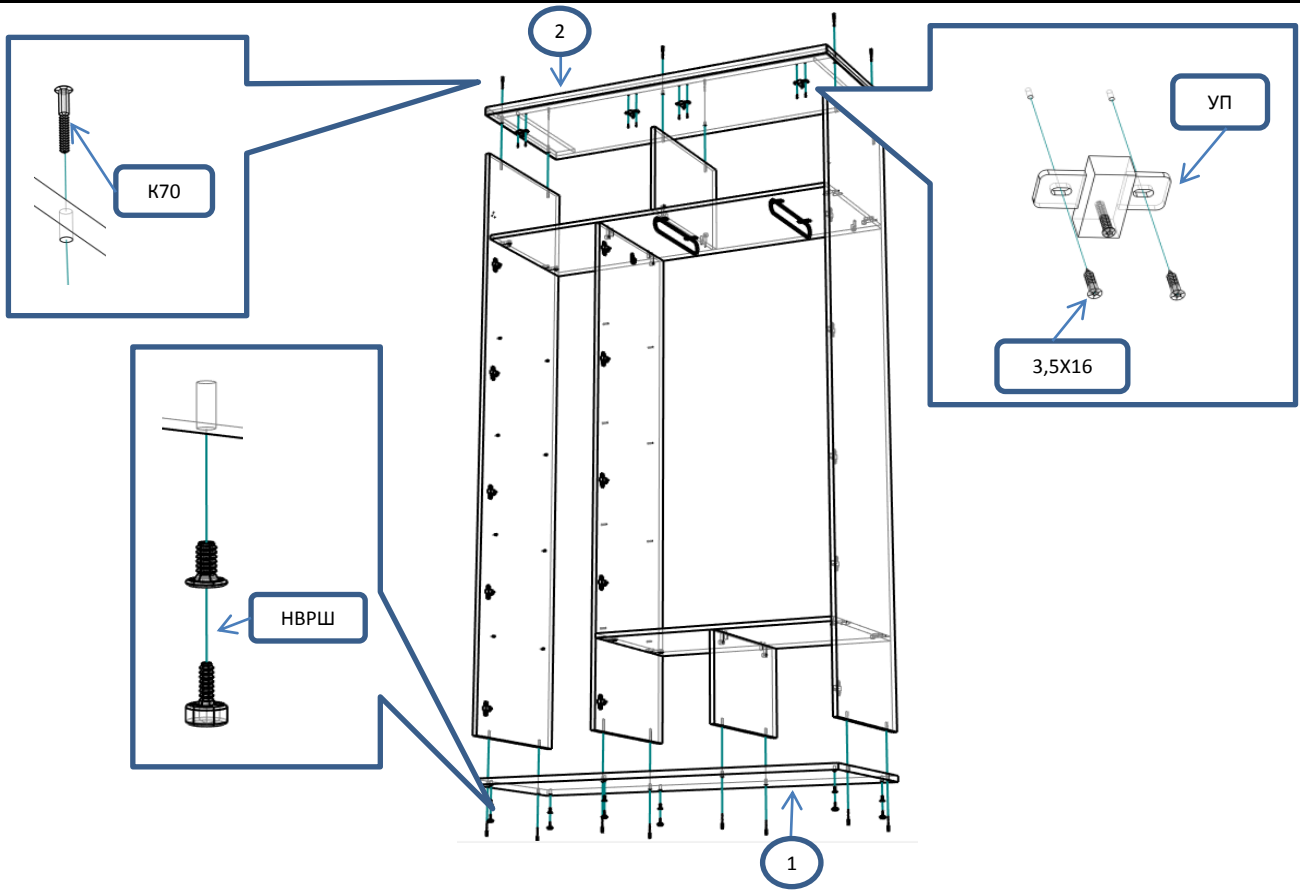

Шаг 4

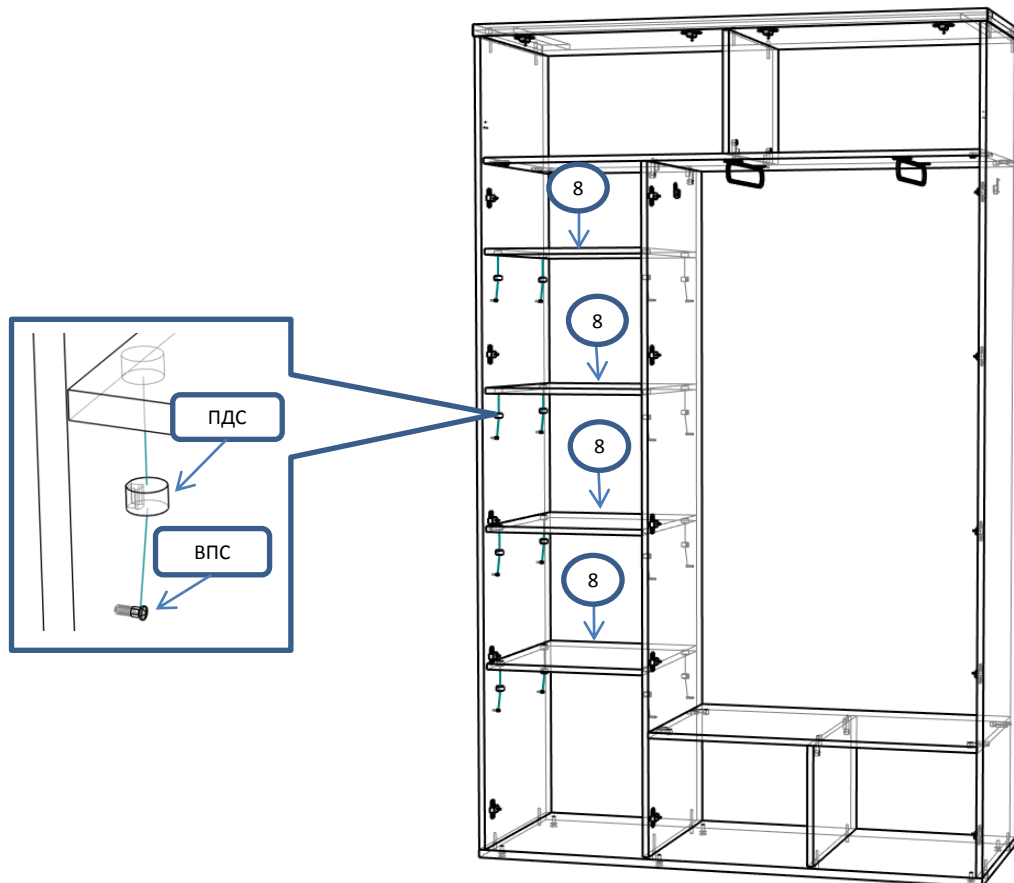

Шаг 5

! С помощью рулетки
выровнять диагонали
шкафа и закрепить
полики

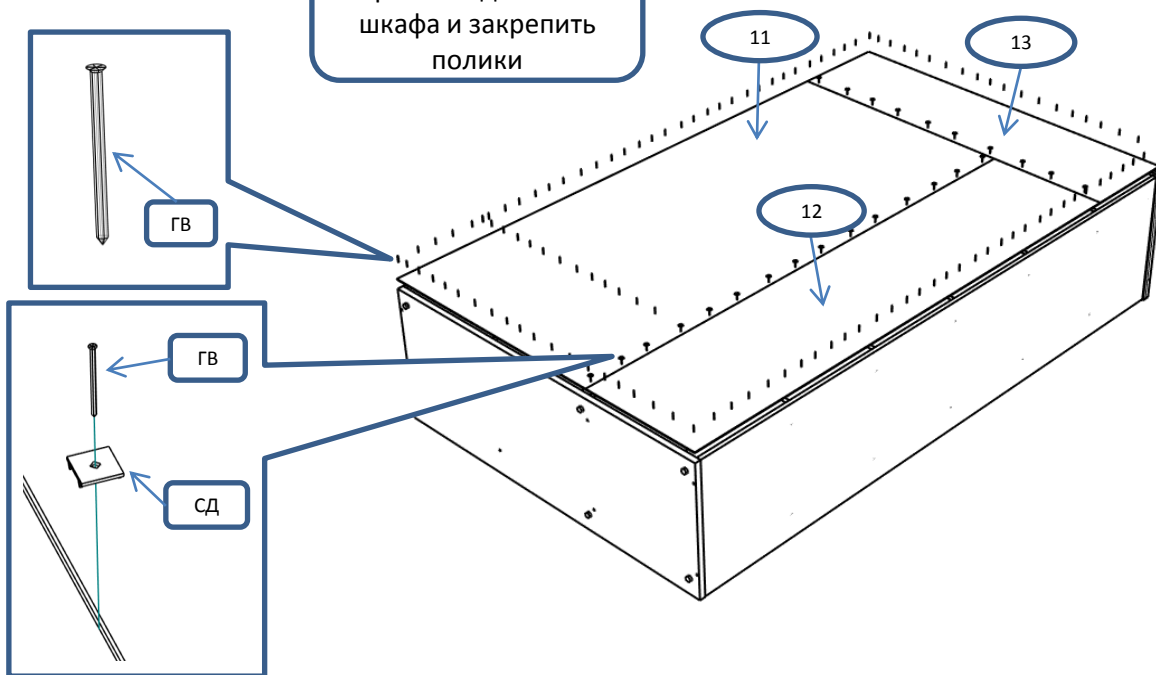

Шаг 6

газлифт (ГЛ80)
устанавливать
согласно
прилагаемой
инструкции

