

ОР 201 Кровать чердак выкатной шкаф						
Фурнитура			Спецификация			
Обозн	наименование	кол-во	№	наименование	размер	кол-во
К50	Конфирмат 6,3x50	78	1	изголовье	858x396	1
К70	Конфирмат 6,3x70	2	2	изножье	842x398	1
ЭК	Эксцентрик	89	3	бок лестн	1382x248	2
ШЭ5	Шток	89	4	бок	1399x638	1
ШК30	Шкант 30 мм	91	5	ступень	406x186	5
3,5x16	Саморез 3,5x16	80	6	ступень	406x158	1
3x16	Саморез 3x16	4	7	основание	1909x827	1
4x30	Саморез 4x30	14	8	борт перед	1910x154	1
ГВ	Гвоздь 2x20	30	9	бок шк	1399x821	2
ЗС	Заглушка самоклеющ	20	10	з ст полки	1969x839	1
ЗПЭ	Заглушка пвх на эксцентрик	20	11	бок шк	1308x391	1
ЗПС	Заглушка пвх на стяжку	10	12	борт ключка	1500x278	1
НВР	Ножка врезная регулируемая 8 мм	8	13	бок шк	1387x451	1
Р64	Ручка 64 мм	2	14	царга	1970x78	1
Р160	Ручка 160 мм	1	15	царга лестн	406x99	1
ВПр	Винт потай для ручек 4x20	6	16	планка верх	784x59	2
ПДС	Полкодержатель стягивающий	12	17	планка низ	730x59	2
ВПС	Винт полкодержателя стяг. 6,3x13	12	18	царга	1970x199	1
УМ	Уголок металлический	2	19	полка	1970x174	1
ОП20	Опора регулируемая 20мм	1	20	перег полки	260x174	2
ШБ	Штанга брючница 350 мм	1	21	борт зад	1910x308	1
ПД	Полкодержатель ДСП	28	22	бок антр	628x539	1
ПВ	Петля вкладная	4	23	бок антр	612x539	1
ПН	Петля накладная	2	24	крышка антр	488x560	1
УП	Установочная площадка петли	10	25	дно антр	472x536	1
ГЛ60	Газ лифт 60Н	2	26	царга антр	456x80	1
КРМ	Колесо ролик малое	6	27	п пд антр	453x533	1
КРБ	Колесо ролик большое	4	28	перег шк	1250x392	1
ДШО	Держатель штанги овальный	2	29	крыша шк	784x392	1
ГЛ80	Газ лифт 80Н	3	30	дно шк	800x392	1
Р160	Ручка 160 мм	2	31	полка шк	468x390	1
Р160	Ручка 160 мм	2	32	полка шк	300x390	3
ВПр	Винт потай для ручек 4x20	4	33	царга шк	416x79	1
			34	царга шк	416x169	2
			35	полка дно	416x792	1
			36	стенка шкафа	1281x799	1
			37	дверь полки	250x636	2
			38	дверь ант	624x480	1
			39	царга лестн	406x50	6
			40	полик	627x475	1

Общий вид

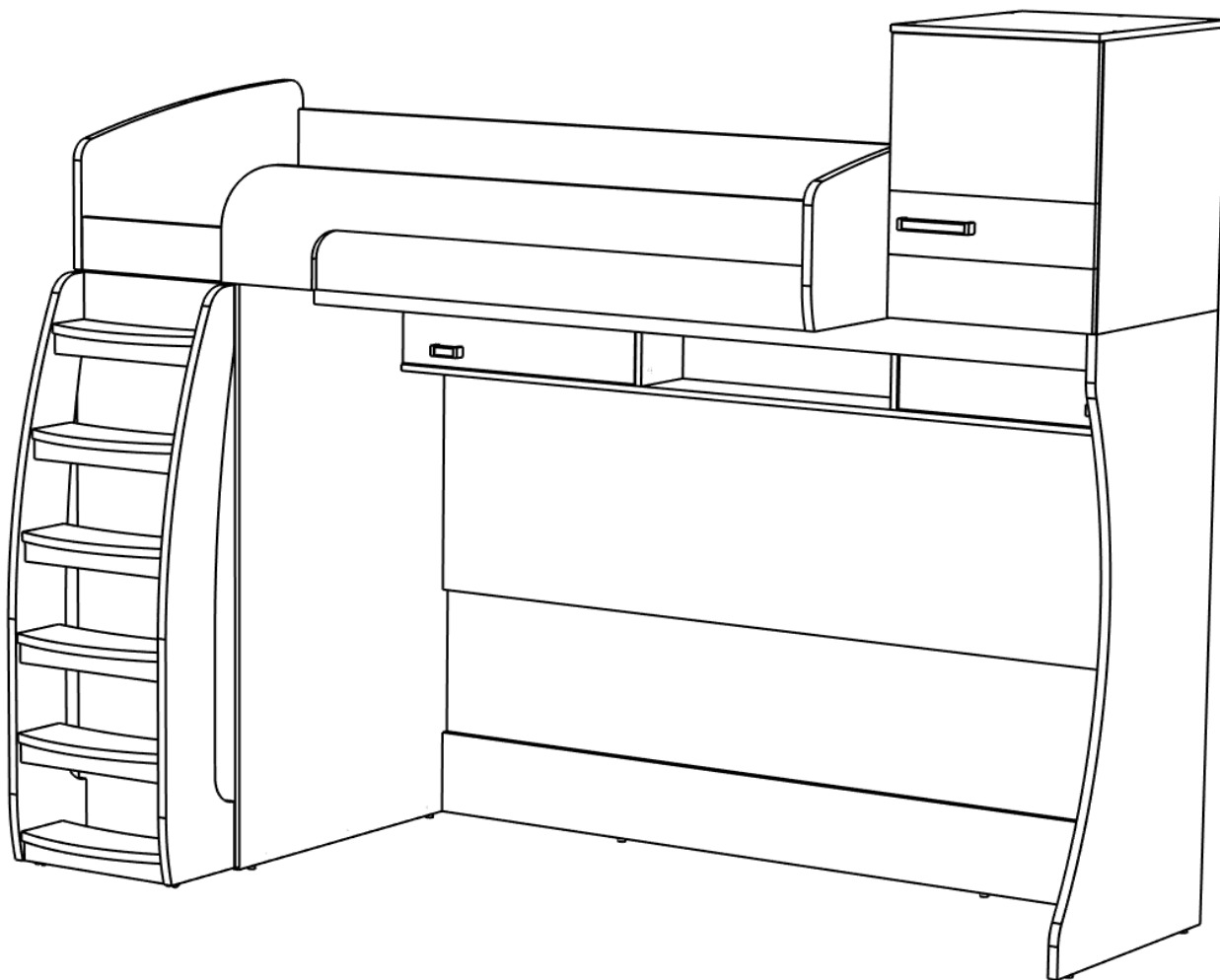

Комплект устанавливать на жесткой поверхности, в месте последующей эксплуатации.  
Установку производить вдвоём !

Шаг 1

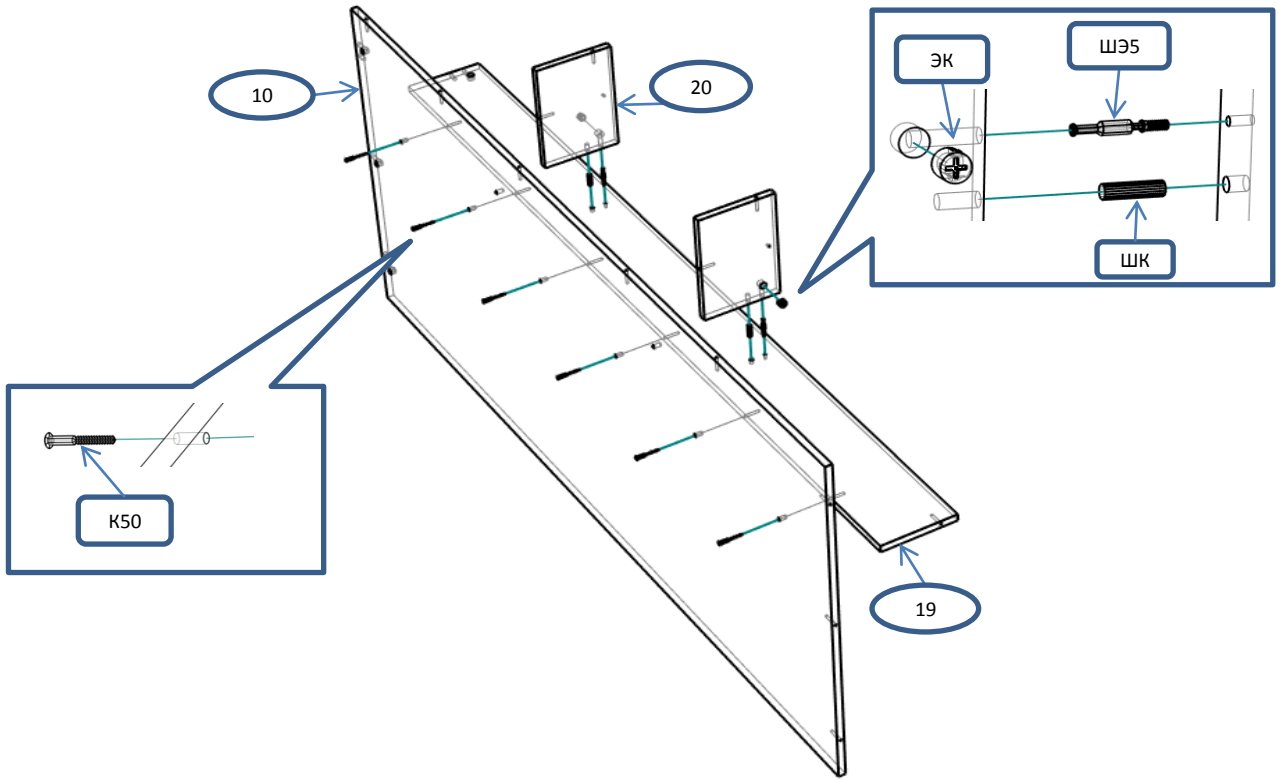

Шаг 2

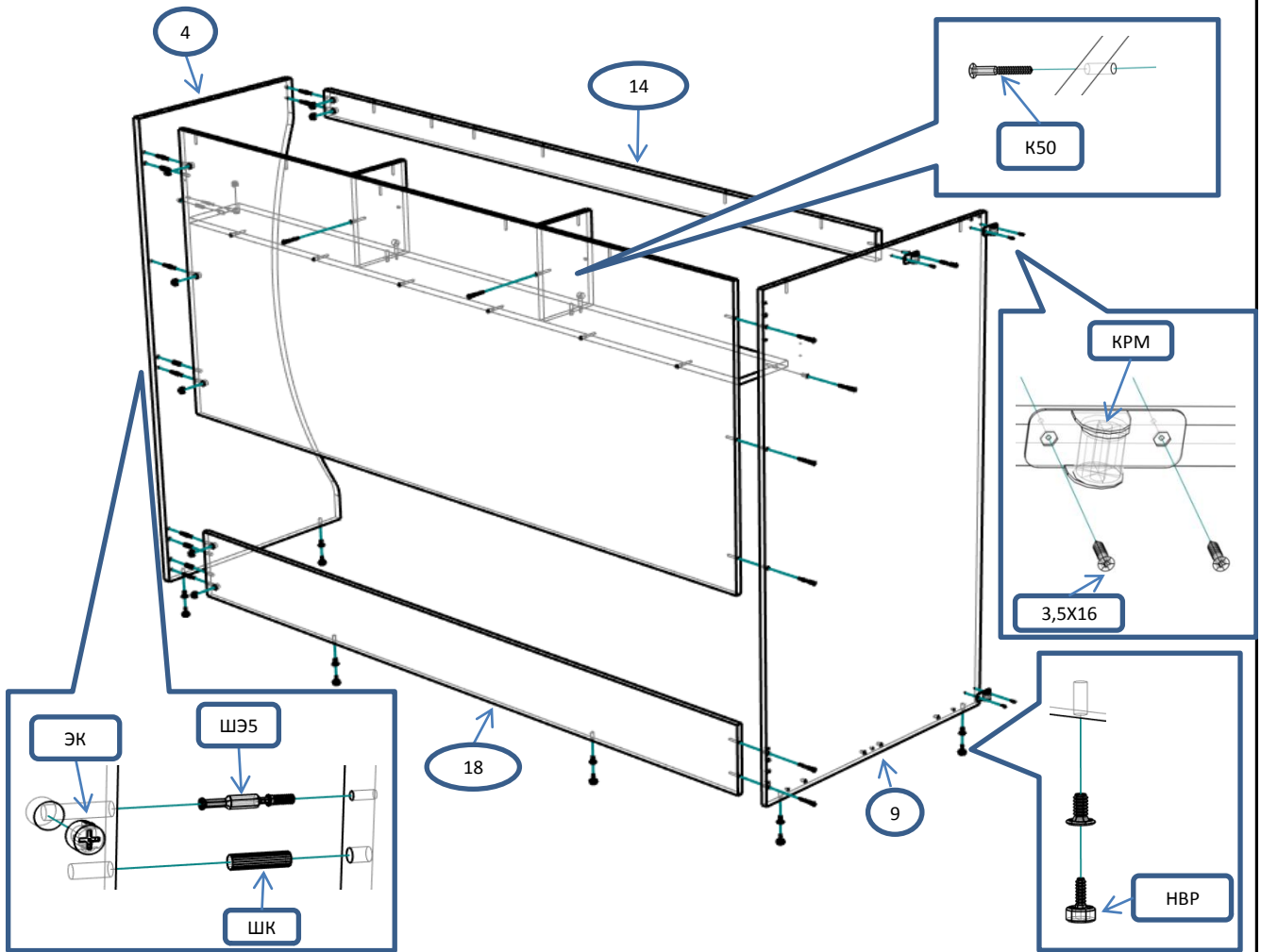

Шаг 3

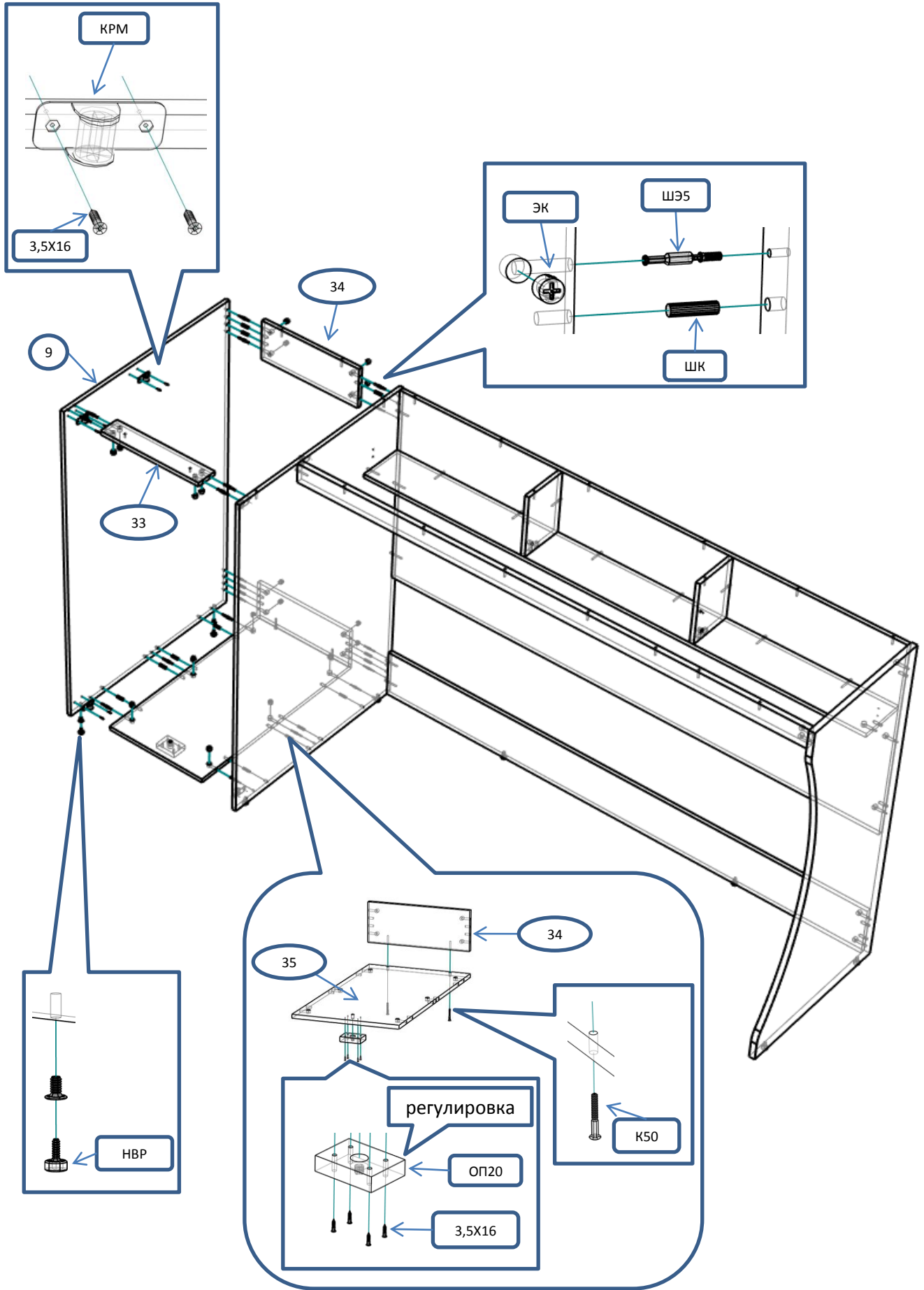

Шаг 4

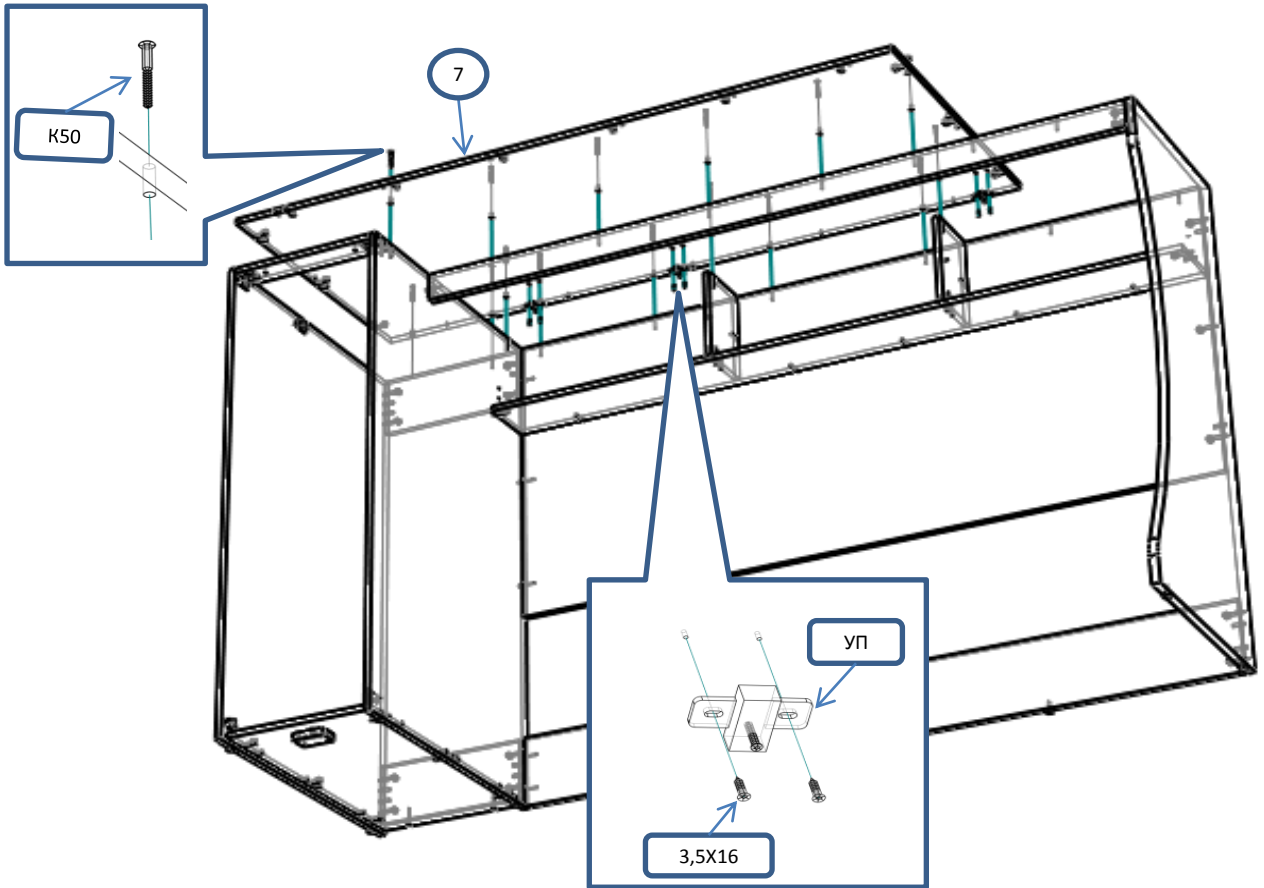

Шаг 5

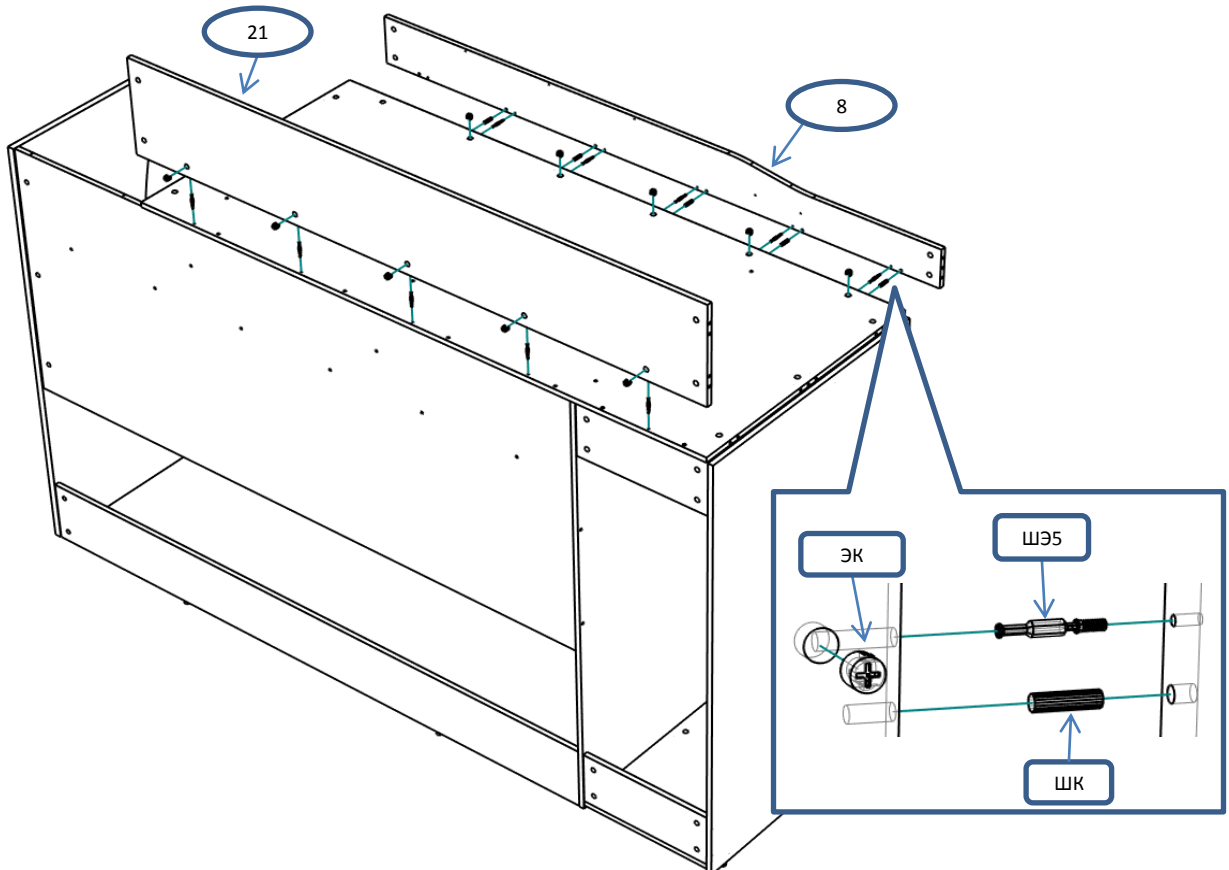

Шаг 6

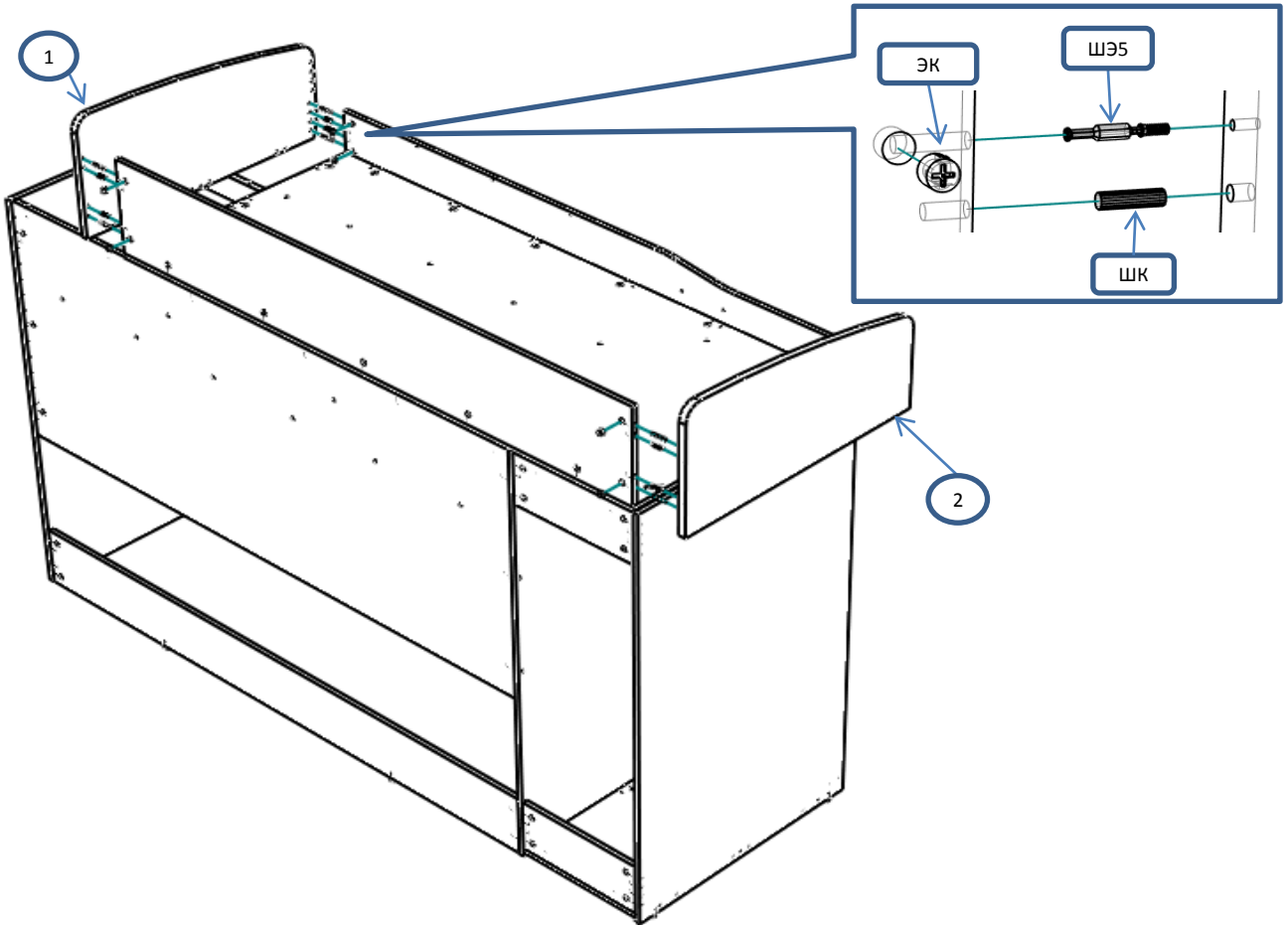

Шаг 7

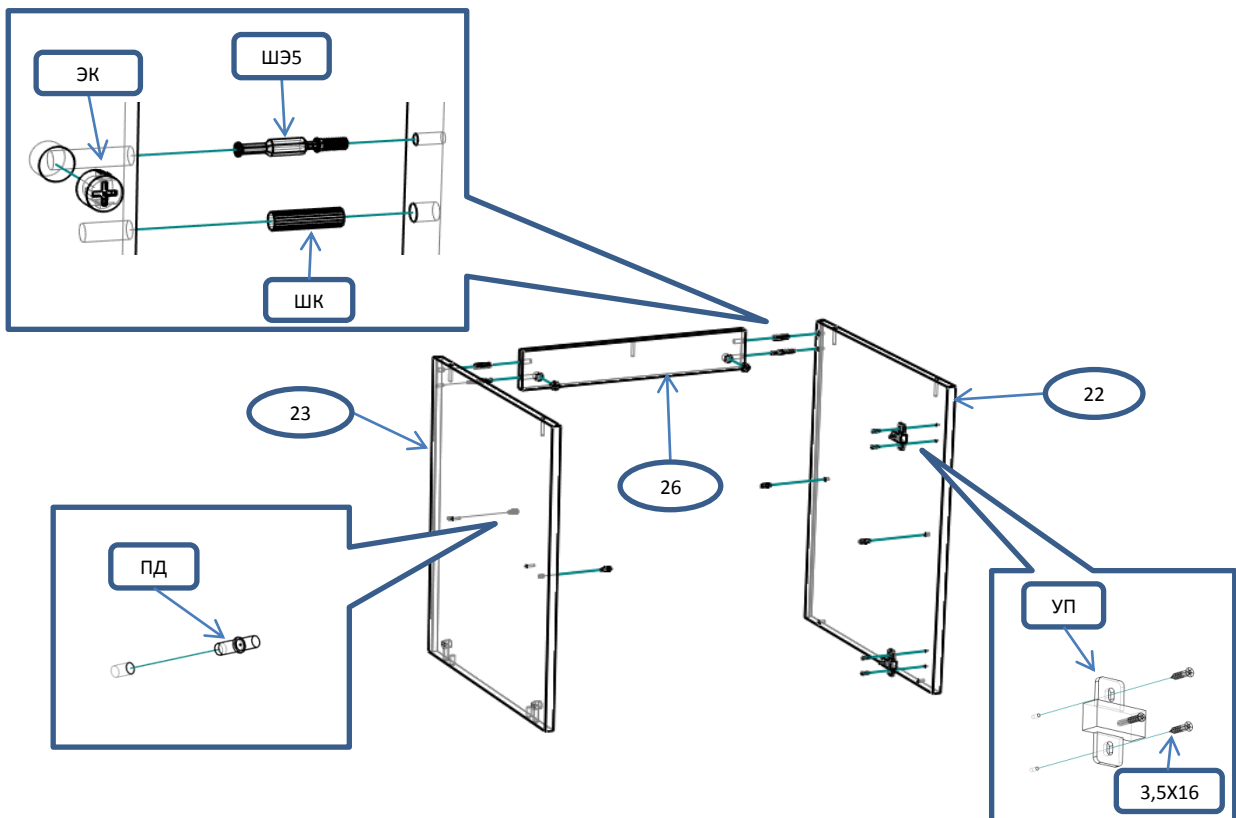

Шаг 8

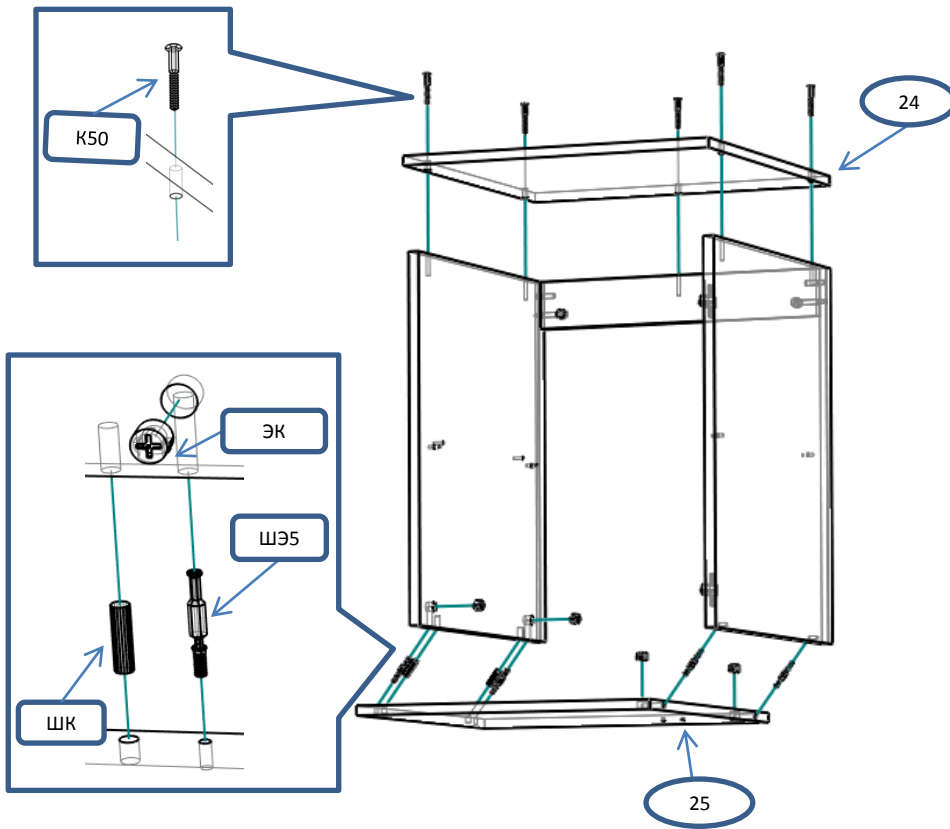

Шаг 9

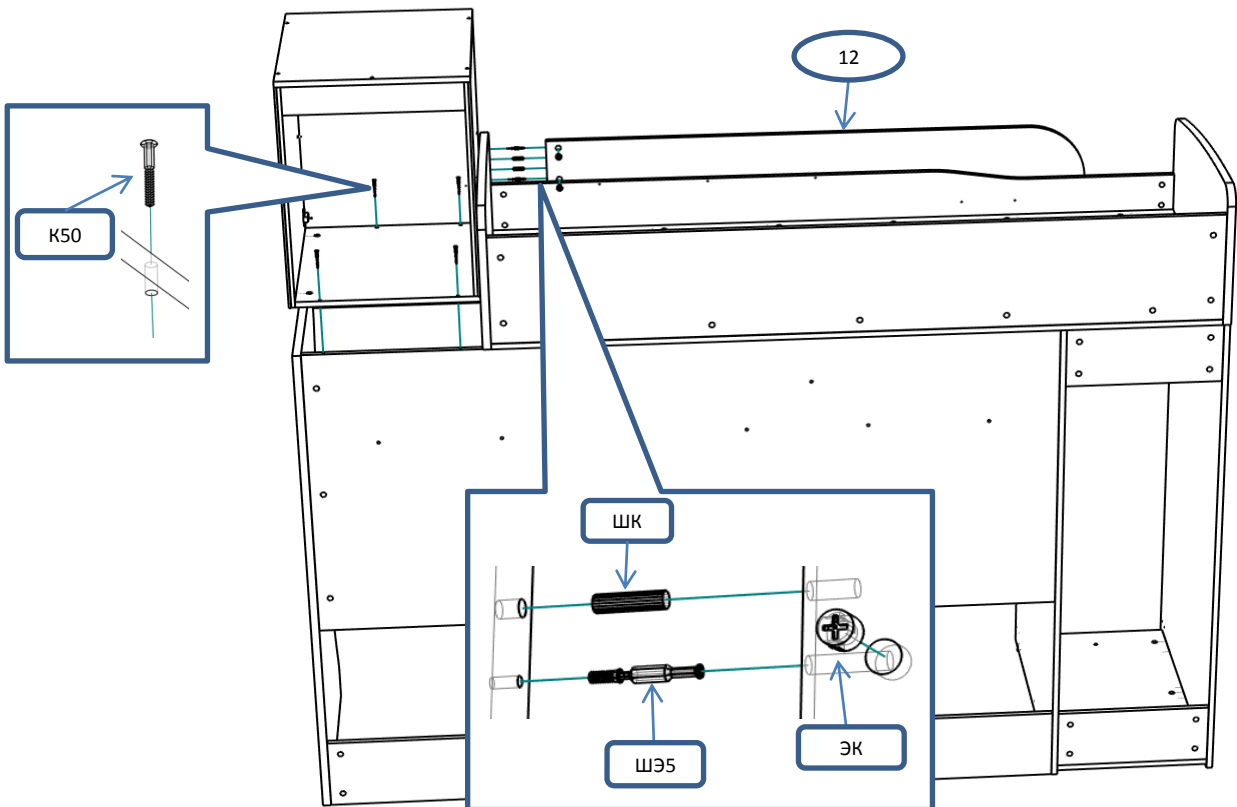

Шаг 10

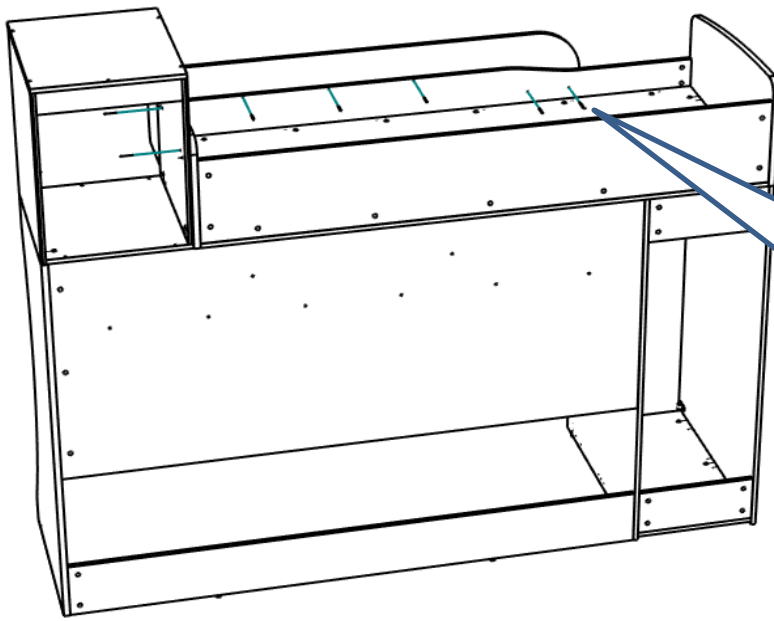

саморез 4x30



Шаг 11

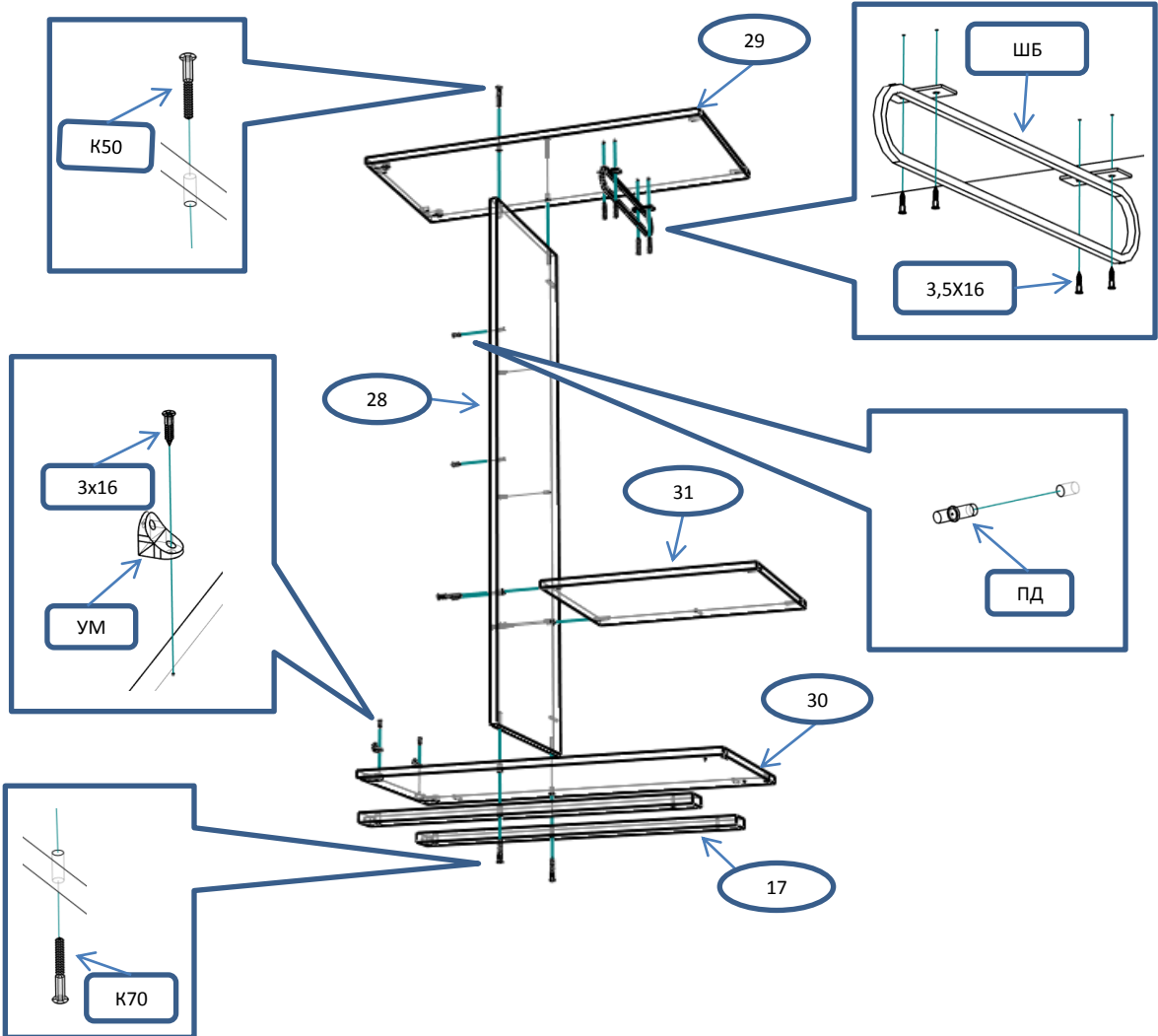

K50

29

ШБ

3,5X16

28

31

ПД

3x16

УМ

30

17

K70



Шаг 12

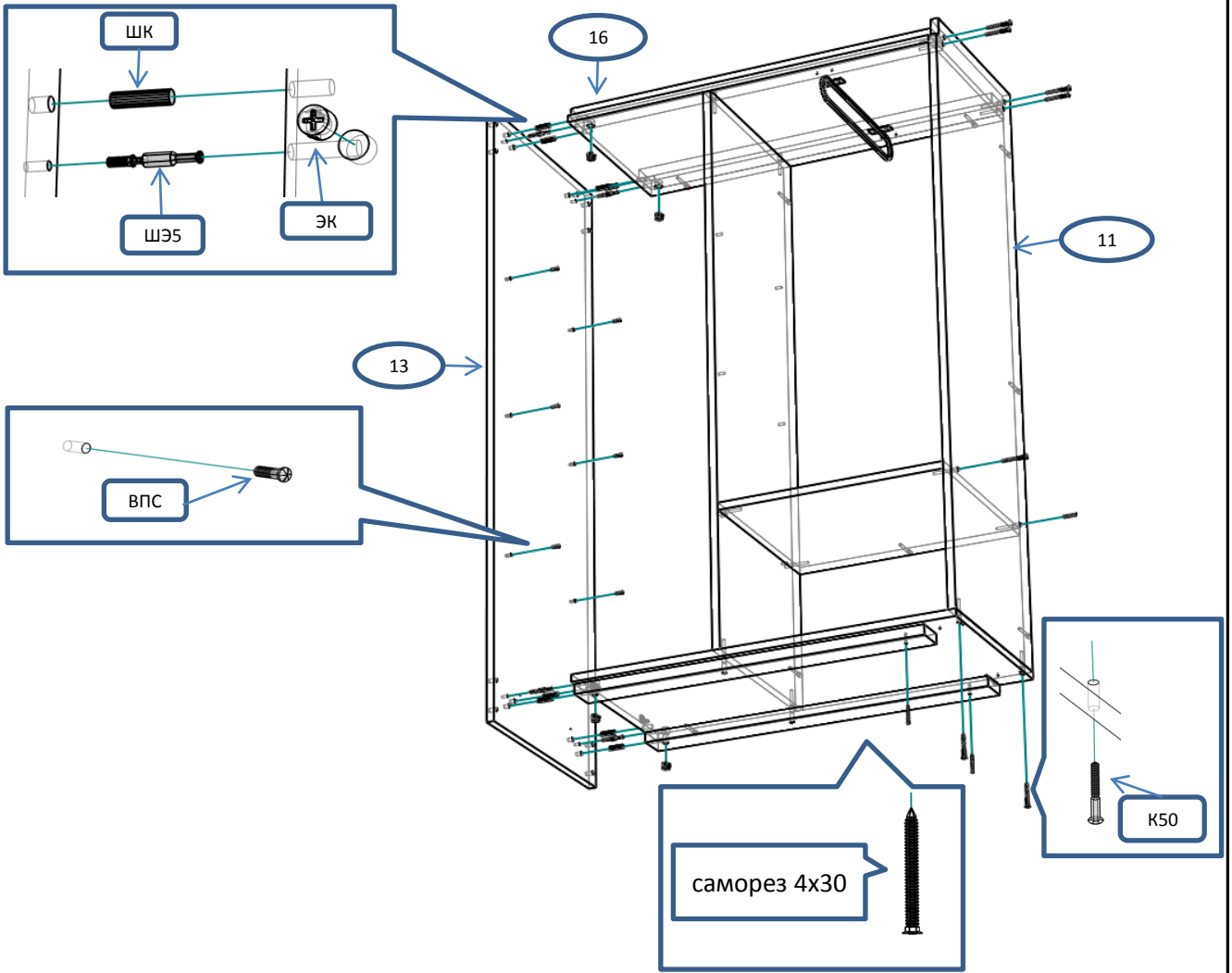

Шаг 13

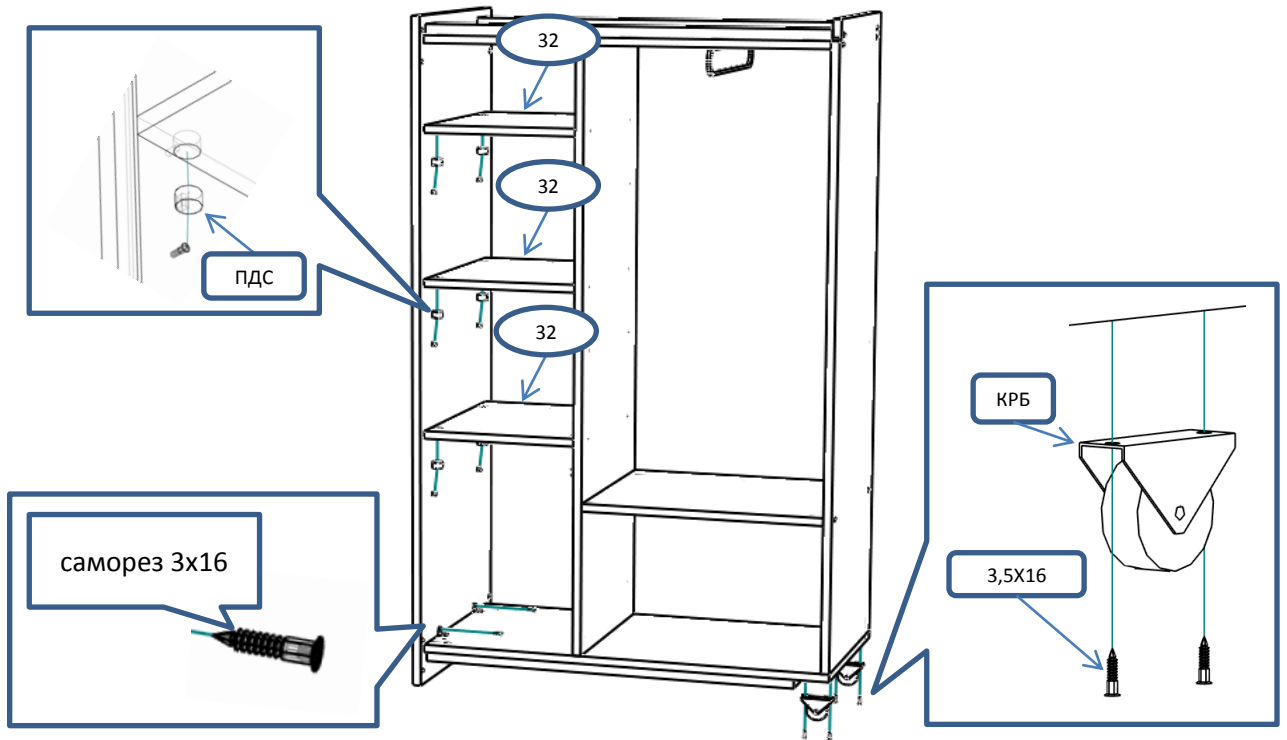

Шаг 14

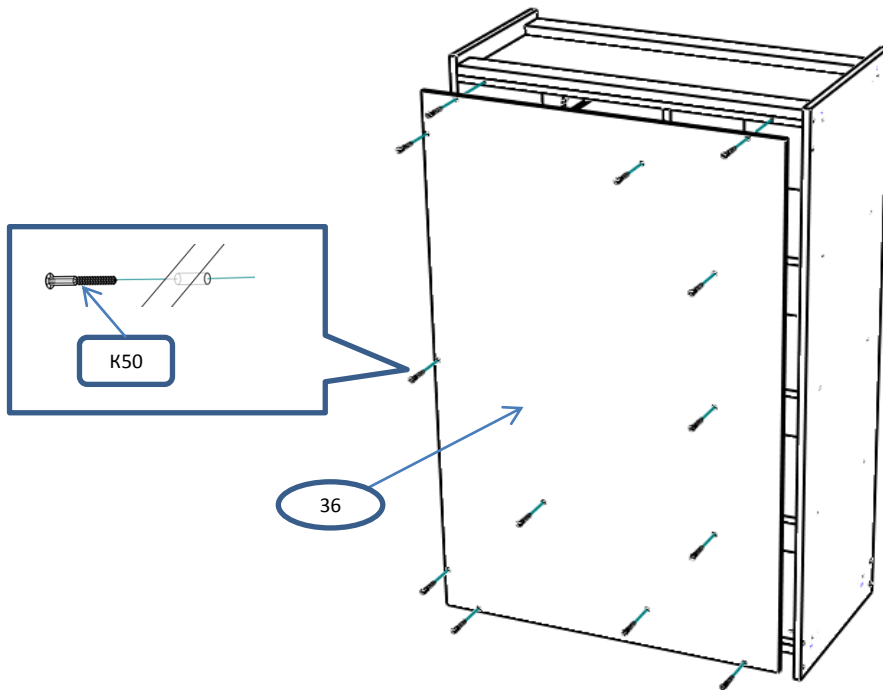

Шаг 15

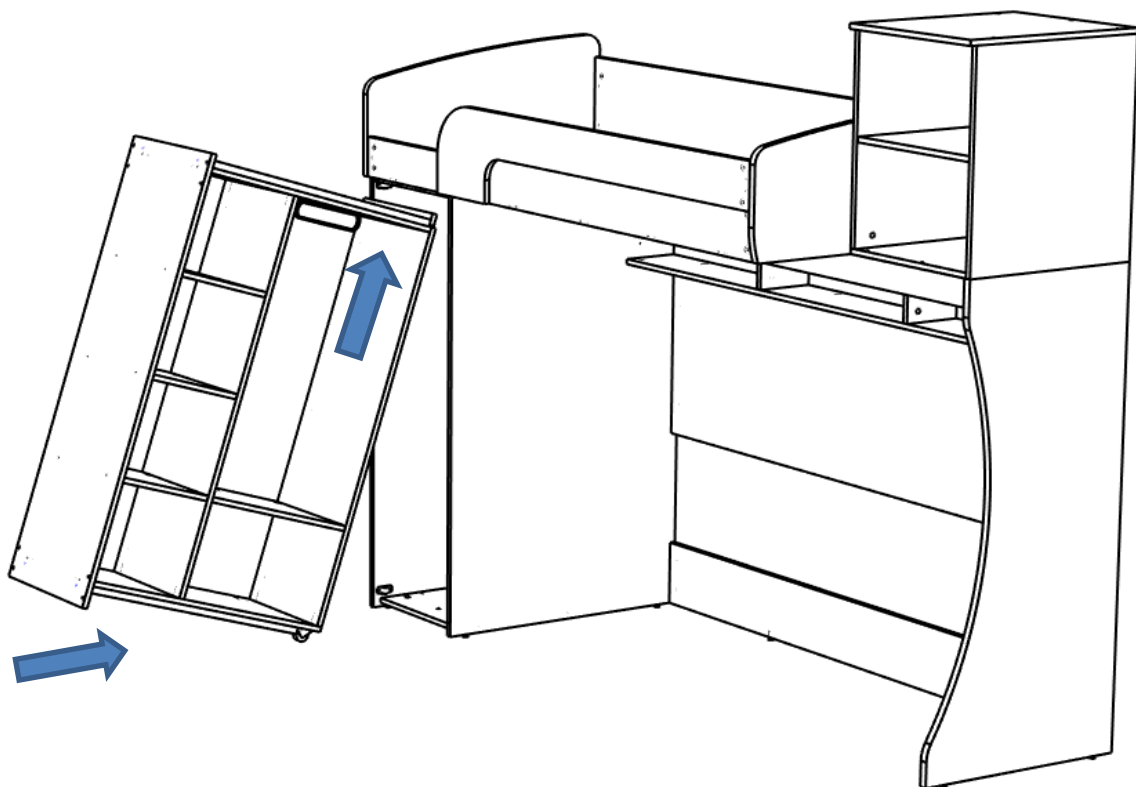

Шаг 16

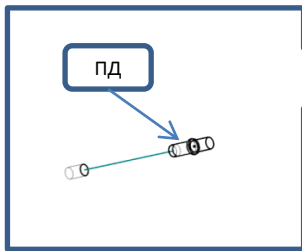
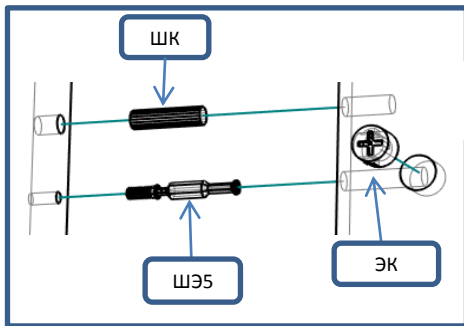
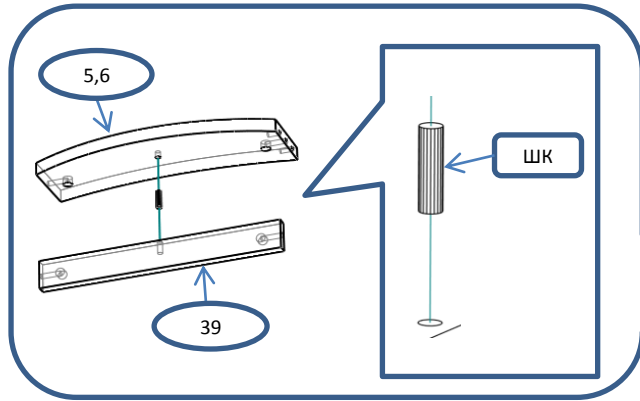

3

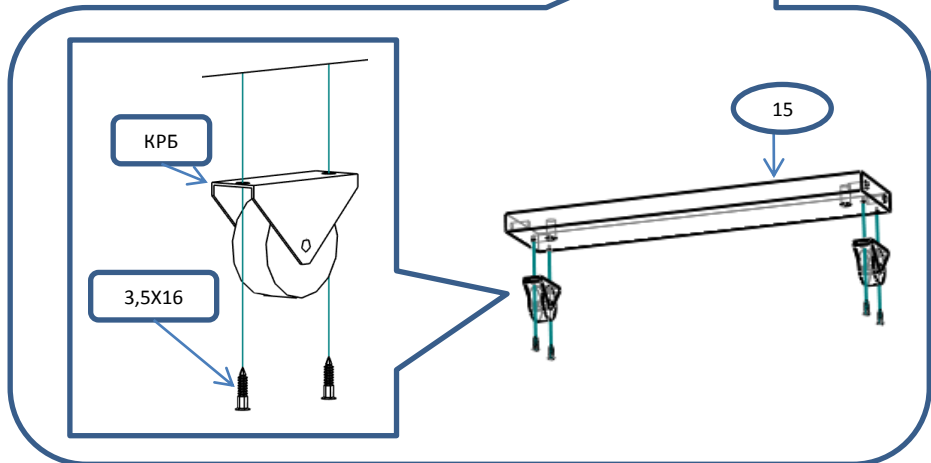
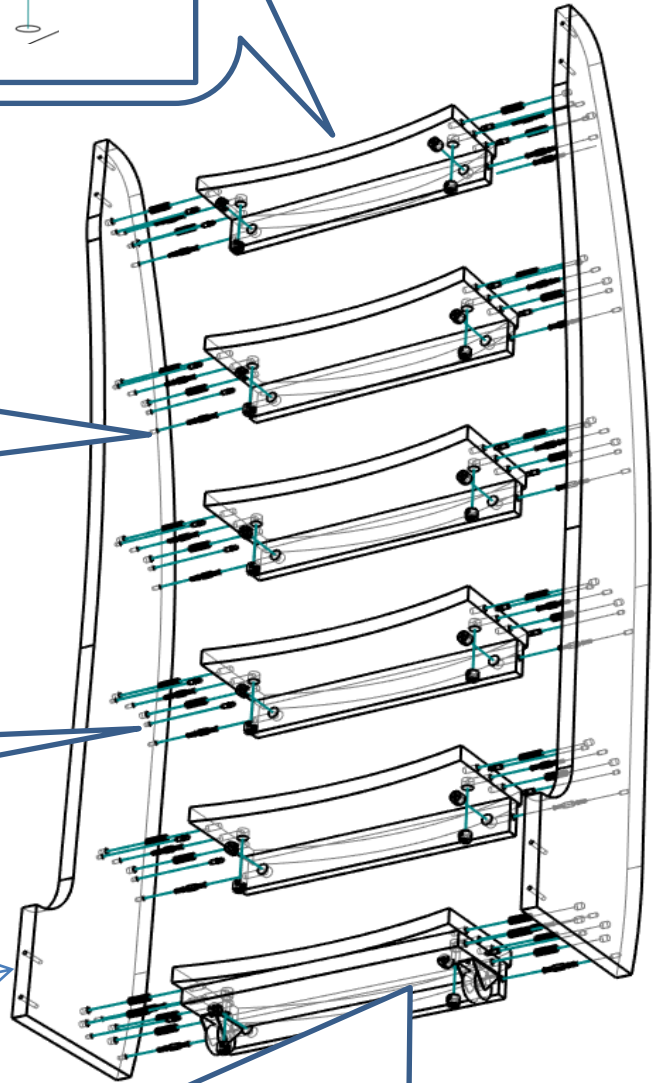

Шаг 17

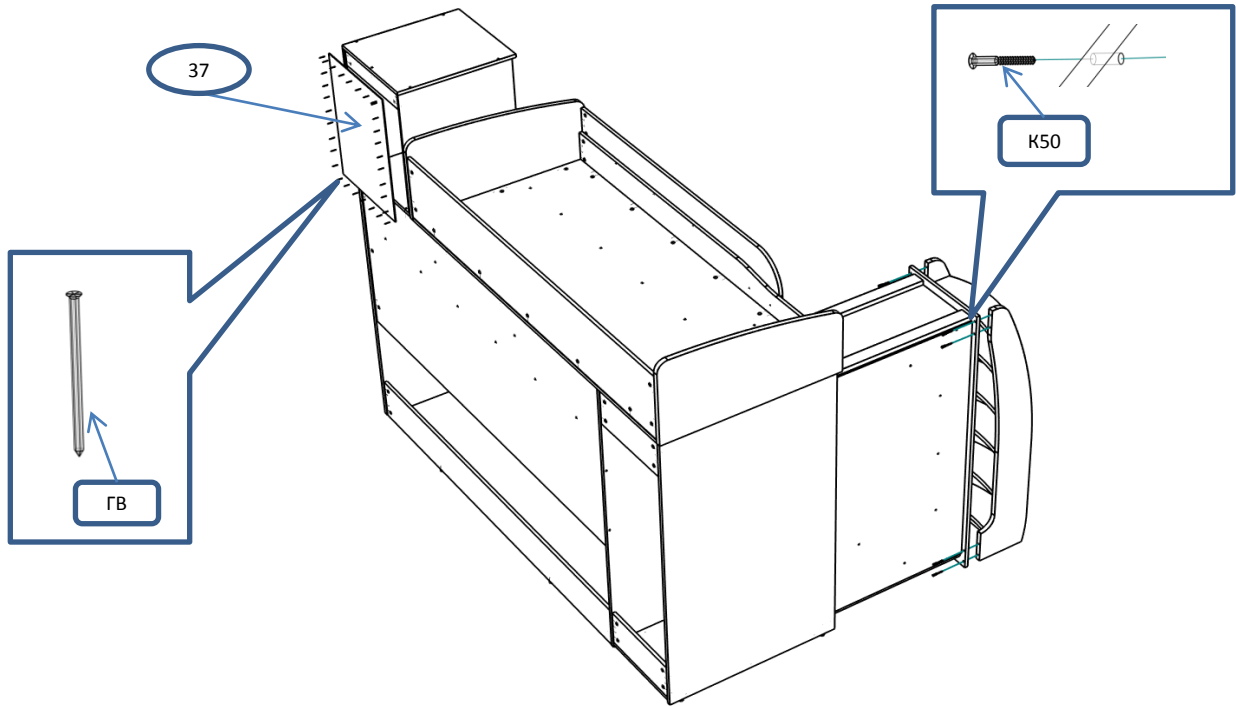

Шаг 18

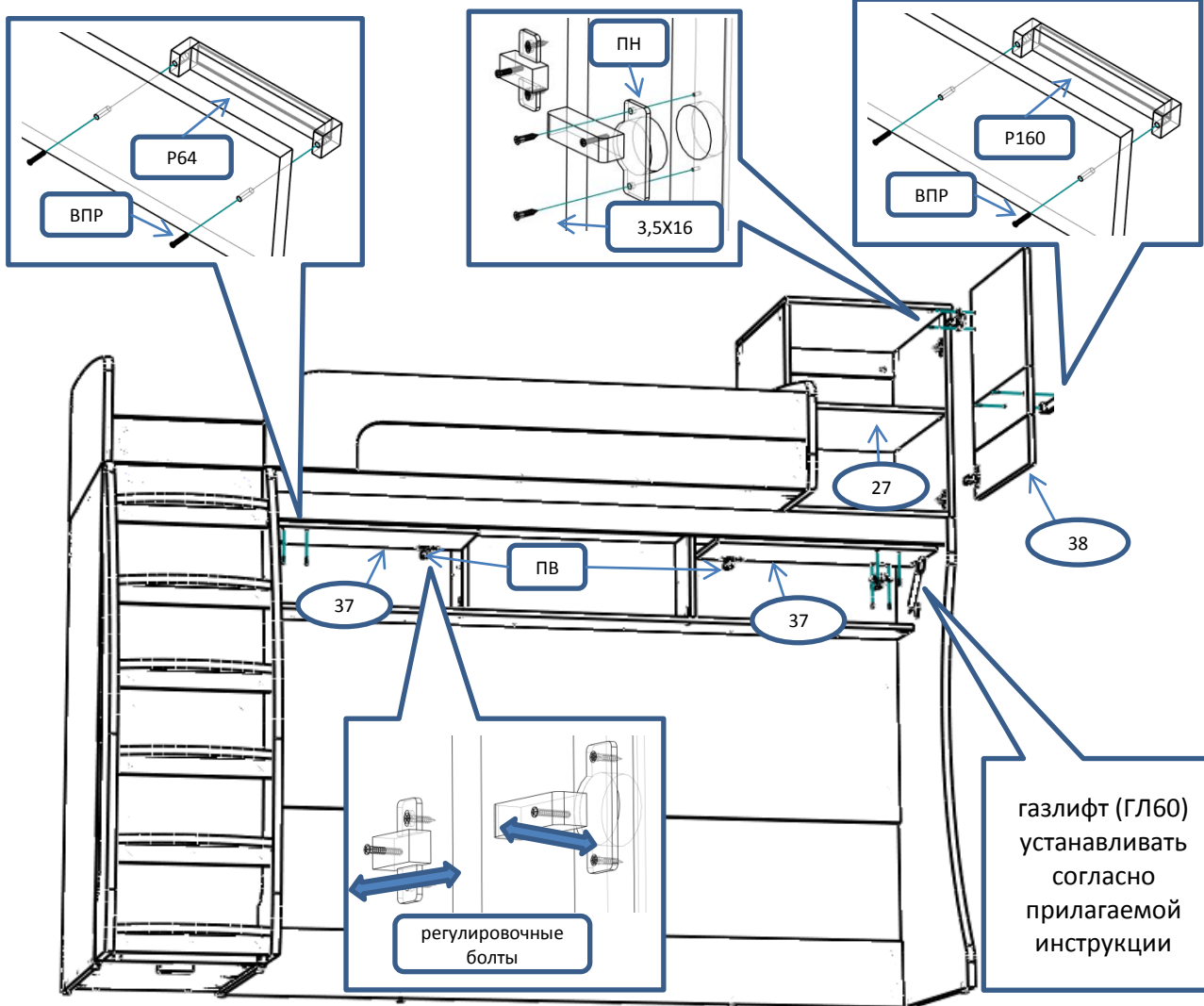





1



















1